

SINGER®

Fashion™

05 / 10 PONTOS / PUNTADAS

Máquina de Costura
Máquina de Coser

4205 / 4210

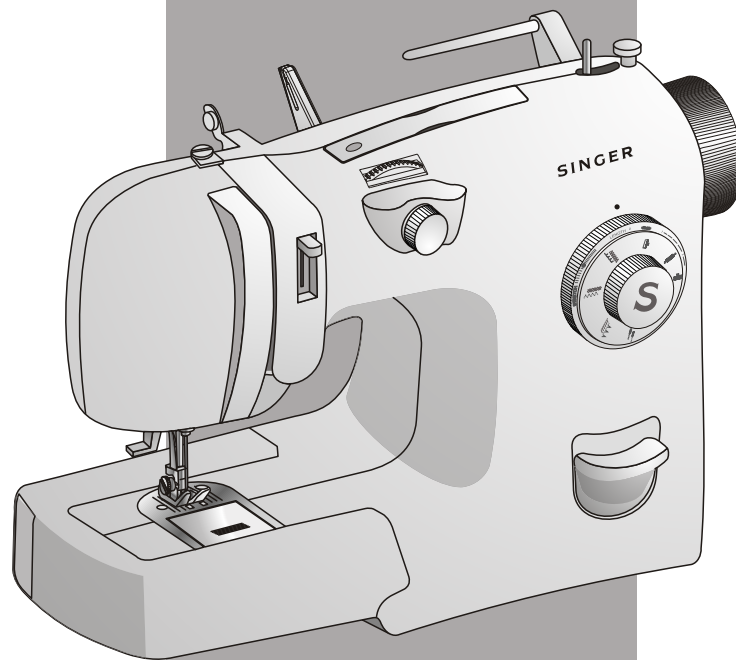

Manual de Instruções
Manual de Instrucciones

SINGER

® Uma marca registrada da The Singer Company Ltd. ou suas afiliadas.
Copyright © 2007 Singer Sewing Machine Co., Ltd.

® *Una marca registrada de The Singer Company Ltd. o sus afiliados.*
Copyright © 2007 Singer Sewing Machine Co., Ltd.

Índice

Índice

Importantes Normas de Segurança ...	4	<i>Instrucciones Importantes de</i>	
Conhecendo sua máquina	9	<i>Seguridad.....</i>	5
Aprendendo a ajustar a sua máquina.	12	<i>Conociendo su Máquina.....</i>	9
Levantando a alça de transporte	13	<i>Aprendiendo a Configurar su Máquina</i>	
Ligando a máquina	13	<i>para las Distintas Puntadas.....</i>	12
Funcionamento básico da máquina...	14	<i>Levantando el Asa.....</i>	13
Trocando a agulha.....	14	<i>Conectando la Máquina.....</i>	13
Retirando as sapatilhas	15	<i>Aspectos Básicos de la Máquina.....</i>	14
Colocando as sapatilhas	16	<i>Cambiando las Agujas.....</i>	14
Trocando o pé-calcador.....	17	<i>Quitando el Prensateles de</i>	
Extensão da base.....	18	<i>colocación instantánea.....</i>	15
Isolador dos dentes	19	<i>Colocando el Prensateles de</i>	
Tensão da linha.....	20	<i>colocación instantánea.....</i>	16
Tipos de agulha.....	21	<i>Cambiando el Prensateles.....</i>	17
Enchendo a bobina.....	24	<i>Brazo de extensión.....</i>	18
Colocando e retirando a bobina.....	25	<i>Dientes Impelentes.....</i>	19
Passando a linha na máquina.....	26	<i>Tensión del Hilo.....</i>	20
Passando a linha na agulha.....	30	<i>Tipos de Agujas.....</i>	21
Passador de linha automático		<i>Ensaltando la Máquina.....</i>	22
(Somente na 4210).....	31	<i>Devanando la Bobina.....</i>	24
Puxando a linha da bobina.....	32	<i>Insertando y Quitando la Bobina....</i>	25
Costura reta.....	34	<i>Ensaltando el Hilo de la Aguja.....</i>	30
Alinhavo.....	36	<i>Ensaltador Automático de Aguja</i>	
Costura ziguezague.....	38	<i>(sólo modelo 4210).....</i>	31
Caseados.....	41	<i>Tomando el hilo bobina.....</i>	32
Ponto tipo overloque.....	43	<i>Puntada recta.....</i>	34
Pontos flexíveis (somente no modelo		<i>Hilvanado.....</i>	36
4210).....	47	<i>Puntada Zigzag.....</i>	38
Ponto invisível.....	48	<i>Ojales.....</i>	41
Costurando com agulha dupla.....	55	<i>Puntada tipo Overlock.....</i>	43
Manutenção da máquina.....	56	<i>Puntadas Flexibles (sólo en</i>	
Removendo a caixa da bobina.....	57	<i>modelo 4210).....</i>	47
Lubrificando a máquina.....	57	<i>Puntada para dobladillo</i>	
Guia para verificação de defeitos.....	58	<i>invisible.....</i>	48
		<i>Costura con aguja doble.....</i>	55
		<i>Mantenimiento de la máquina.....</i>	56
		<i>Quitando la caja bobina.....</i>	57
		<i>Lubricando la máquina.....</i>	57
		<i>Guia de solución de problemas.....</i>	59

Importante: Normas de Segurança

Instrucciones importantes de seguridad

1

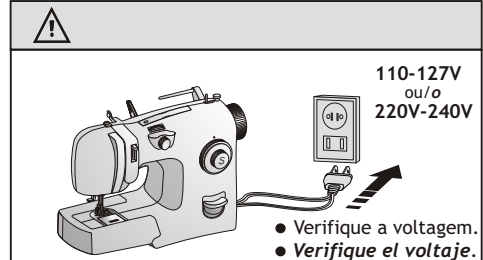
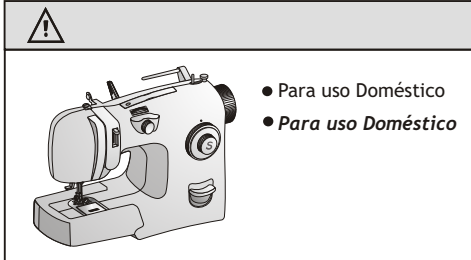

Caro Consumidor: Para futura referência, recomendamos anotar o número de série de sua máquina de costura neste espaço abaixo.

Estimado Cliente: Recomendamos que para su futura referencia registre el número de serie de su máquina de coser en el lugar asignado para ello (abajo).

1

Importante: Normas de Segurança

ESTA MÁQUINA FOI PROJETADA PARA USO DOMÉSTICO.

AO USAR UM APARELHO ELÉTRICO, DEVEM-SE SEMPRE SEGUIR AS NORMAS DE SEGURANÇA, INCLUINDO AS SEGUINTE:

COMO EVITAR O RISCO DE INCÊNDIO, CHOQUE ELÉTRICO OU FERIMENTO ÀS PESSOAS:



A máquina nunca deve ser ligada na tomada quando não estiver em uso. Antes de limpá-la ou depois de usá-la, não deixe de desligá-la da tomada.

Certifique-se de que a voltagem da sua tomada seja a mesma da máquina antes de ligá-la.

- Use esta máquina de acordo com este manual. Utilize somente os acessórios recomendados especificamente para ela.
- Desligue o plugue da tomada ou desligue a máquina ao fazer quaisquer outros ajustes na área da agulha, tais como: passar a linha na agulha, trocar a agulha, o pé-calçador, remover a caixa de bobina, etc.
- Não deixe de desligar o plugue da tomada antes de remover as tampas, lubrificar ou fazer quaisquer outros ajustes mencionados neste manual.
- Não tente ajustar a correia do motor. Sempre que for necessário algum ajuste, solicite a um técnico da Rede de Serviços Autorizados SINGER.
- Quando costurar, mantenha os dedos longe de todas as peças móveis. É necessário um cuidado especial para evitar acidentes com a agulha em movimento.
- Não puxe ou empurre em demasia o tecido enquanto estiver costurando. Isto poderá entortar a agulha e conseqüentemente quebrá-la.
- Nunca opere a máquina com as aberturas de ar bloqueadas. Mantenha as aberturas de ventilação da máquina e do controlador da velocidade livres do acúmulo de fiapos de tecido e de pó.
- Não opere a máquina quando alguém estiver usando aerosol (spray) ou oxigênio nas proximidades.
- Mantenha o produto fora do alcance de crianças.
- Se o cabo de força estiver danificado, este deve ser trocado pelo fabricante ou pela Rede de Serviços Autorizados, para evitar riscos de choque elétrico.
- Se o LED (Briho Permanente) estiver danificado, este deve ser trocado pelo fabricante ou pela Rede de Serviços Autorizados, para evitar riscos de choque elétrico.
- Não utilizar a máquina em áreas externas.
- Não utilizar agulhas tortas.
- Sempre utilizar a chapa da agulha apropriada. Uma chapa de agulha errada pode causar a quebra da agulha.
- Desligue ou desconecte o equipamento, quando não estiver em utilização.

Instrucciones importantes de seguridad

1

- ANTES DE USAR UN APARATO ELÉCTRICO, SIEMPRE DEBEN SEGUIRSE LAS INSTRUCCIONES DE SEGURIDAD, INCLUYENDO LO SIGUIENTE:

**LEA TODAS LAS INSTRUCCIONES ANTES DE USAR ESTE APARATO.
COMO REDUCIR EL RIESGO DE INCENDIO, DESCARGA ELÉCTRICA O DAÑOS PERSONALES:**

- Esta máquina ha sido desarrollada para uso doméstico.



La máquina nunca debe estar conectada a la clavija cuando no se encuentre en uso. Antes de limpiarla o después de usarla, no olvide desconectarla de la clavija.

- Asegúrese de que el voltaje de la clavija sea el mismo de la máquina antes de usarla.
- Use la máquina según este manual. Utilice solamente los accesorios recomendados específicamente para ella.
- Desconecte el cable de la clavija o apague la máquina cuando tenga que realizar algún ajuste en el área de la aguja, tales como: enhebrar la aguja, cambiar la aguja, el aislante de los dientes, el prensatelas, remover la caja bobina, etc.
- No deje de desconectar el cable de la clavija antes de remover las tapas, lubricar o hacer cualquier ajuste mencionado en este Manual.
- No trate de ajustar la correa del motor. Siempre que sea necesario algún ajuste, solicite apoyo de algún técnico de la Red de Servicio Autorizado de Singer.
- No desconecte jalando el cable, desconecte de la clavija, nunca del cable.
- Si el Led de Iluminación (brillante) se encuentra dañado debe reemplazarse por el fabricante, su agente de servicio de Singer o una persona debidamente calificada para evitar riesgos..
- Cuando cosa, mantenga los dedos alejados de todas las piezas en movimiento. Se requiere de un especial cuidado para evitar accidentes mientras la aguja está en movimiento.
- No tire o empuje demasiado el tejido mientras la máquina está cosiendo. Esto puede doblar la aguja y en consecuencia, podrá quebrarla.
- Nunca maneje la máquina con las aberturas de aire bloqueadas. Mantenga las aberturas de ventilación de la máquina y del control de velocidad libres de acumulaciones de hebras y polvo.
- No opere la máquina cuando alguien esté utilizando productos en aerosol (spray) u oxígeno en los alrededores.
- El aparato no debe ser utilizado por niños o personas incapacitadas, sin vigilancia.
- Si el cable se encuentra dañado, debe reemplazarse por el fabricante su agente de servicio, o una persona calificada.
- No se use en exteriores.
- No use la máquina con la aguja doblada.
- Utilice siempre la placa aguja adecuada, una placa aguja errónea puede romper la aguja.
- Apague o desconecte el aparato cuando se deje de utilizar o sin atención.

GUARDE ESTAS INSTRUCCIONES

2

Conhecendo sua máquina Conociendo su máquina

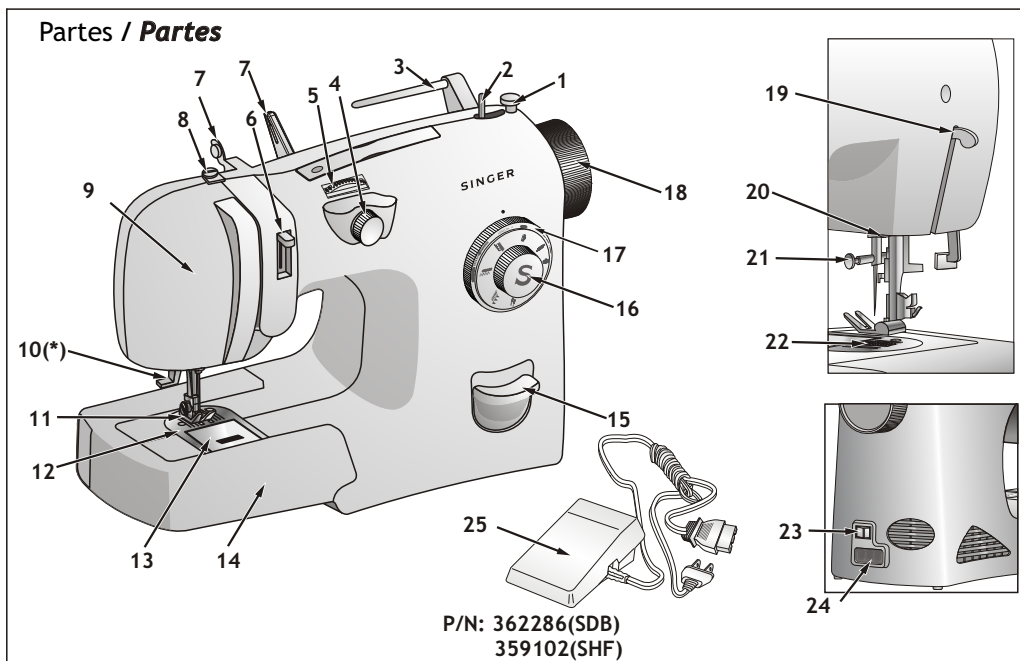

1. Limitador do enchedor de bobina
2. Eixo do enchedor de bobina
3. Pino porta-carretes horizontal
4. Seletor da largura do ponto
5. Seletor de posição da agulha
6. Seletor de tensão da linha da agulha
7. Guia-fios
8. Tensor do enchedor de bobina
9. Tampa frontal
10. Alavanca do passador de linha automático(*)
11. Sapatilha de uso geral (B)
12. Chapa da agulha
13. Visor da bobina (deslizante)
14. Extensão removível do braço
15. Alavanca de retrocesso
16. Seletor de pontos
17. Seletor do comprimento do ponto
18. Volante
19. Levantador do pé-calcador
20. Corta-fio
21. Parafuso prendedor da agulha
22. Dentes
23. Botão liga-desliga
24. Entrada do cabo de força
25. Controlador de velocidade

1. **Limitador de cantidad de hilo en la bobina**
2. **Eje del devanador de la bobina**
3. **Porta carretes horizontal**
4. **Selector de ancho de puntada**
5. **Selector de posición de la aguja**
6. **Selector de tensión del hilo**
7. **Guía hilo**
8. **Tensor devanador de la bobina**
9. **Tapa lateral**
10. **Ensaltador automático de aguja(*)**
11. **Prensateles de uso general**
12. **Placa aguja**
13. **Visor de la bobina (placa corrediza)**
14. **Extensión removible del brazo**
15. **Botón de retroceso**
16. **Selector de puntadas**
17. **Selector largo de puntadas**
18. **Volante**
19. **Palanca del prensateles**
20. **Corta hilo**
21. **Tornillo prendedor de aguja**
22. **Dientes Impelentes**
23. **Interruptor de encendido**
24. **Entrada del cable eléctrico**
25. **Controlador de velocidad**

(*) Somente para máquina de 10 pontos

(*) Sólo para la máquina de 10 puntadas

Conhecendo sua máquina **2**

Seletores

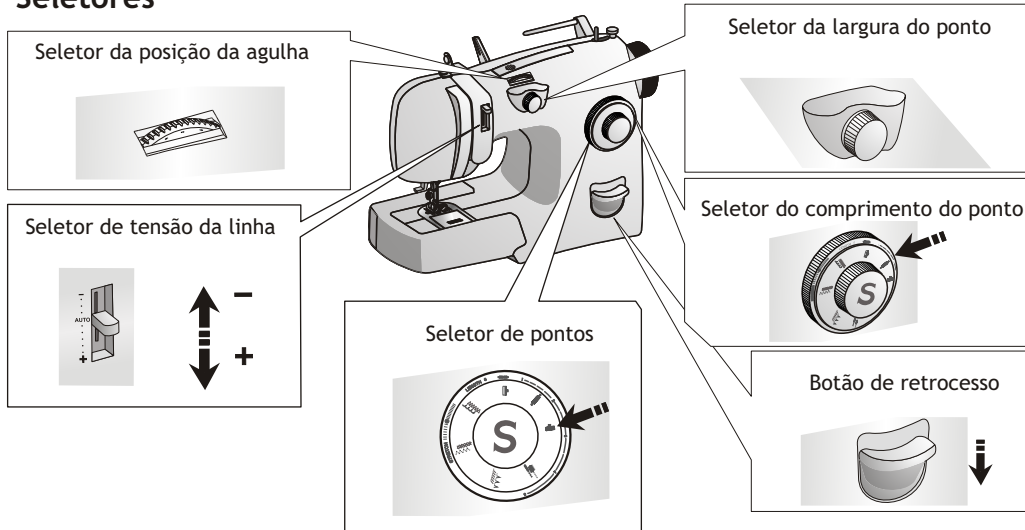

Seletor da posição da agulha: A agulha pode ser movida da posição central para a posição direita ou esquerda. Isto é útil para colocar ziperes ou cordão, e quando faz pespunto.

Seletor de tensão da linha: Este controle determina a quantidade de pressão na linha da agulha, enquanto passada na máquina. Está normalmente posicionado em AUTO.

Seletor de pontos: Gire o botão até que o ponto desejado esteja alinhado com o ponto vermelho pequeno na máquina. Os pontos estão em 2 grupos. O seletor de pontos irá girar mais fácil quando o seletor da largura estiver em ponto reto.

Seletor da largura do ponto: Este seletor regula a largura do ponto. Girando o seletor para a esquerda faz-se um ponto mais largo. Girando para direita, que não tem nenhuma largura, cria-se o ponto reto.

Seletor de comprimento do ponto: Este seletor regula a distância entre os pontos. A marca em relevo no cabeçote da máquina é o indicador. Quanto maior o número, mais afastado será o ponto. Para fazer os pontos flexíveis, gire o seletor do comprimento do ponto para esquerda, alinhando os pontos em vermelho com a marcação em vermelho na máquina. Consulte os Ajustes Recomendados para saber qual o comprimento do ponto mais adequado à sua costura.

Alavanca de Retrocesso: Para iniciar e terminar a costura pressione a alavanca de retrocesso para reforçar a costura.

2 Conociendo su máquina

Selectores

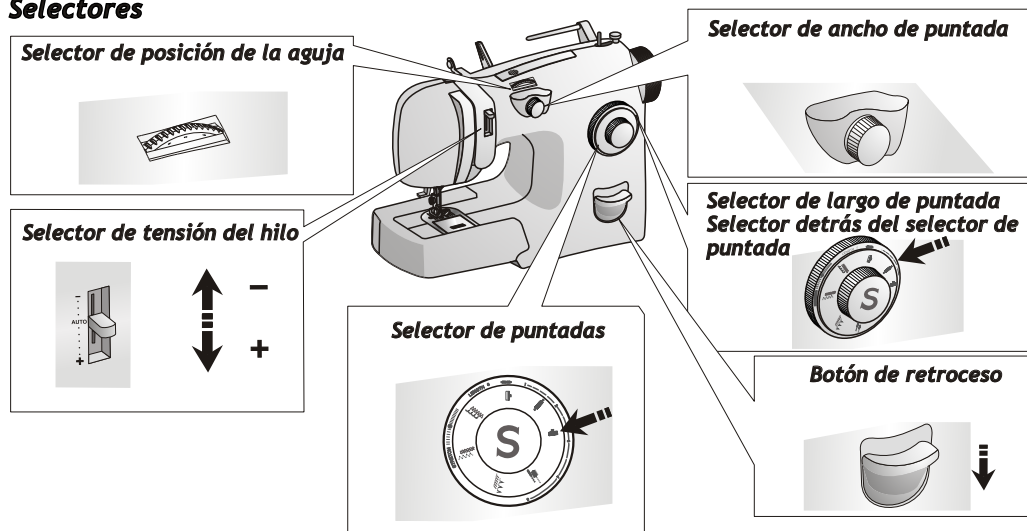

Selector de posición de aguja: Este selector permite que la aguja pueda moverse de la posición central o a la izquierda o derecha. Esto es útil cuando se pegan cierres o se cosen cordones y cuando se hace puntada de respunte.

Selector de tensión del hilo: Este control determina cantidad de tensión en el hilo de la aguja cuando pasa por la máquina. Normalmente está en AUTO.

Selector de puntadas: Gire esta perilla para seleccionar desde una puntada recta o una puntada decorativa. Gire el selector hasta que la puntada deseada esté alineada con el punto rojo en la máquina. Las puntadas están en grupos de dos. El selector de puntadas gira más fácil cuando el selector de ancho de puntada está en puntada recta.





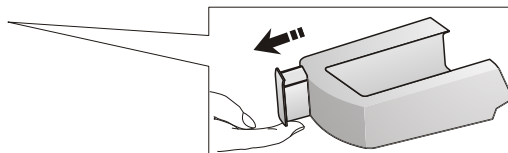

Selector ancho de puntada: Este controla el ancho de la puntada. Al girar el selector de ancho a la izquierda la puntada es más ancha. Cuando el selector esta a la derecha no tiene ancho, creando una puntada recta.

Selector de largo de puntada: Este selector regula la distancia de las puntadas. Un largo de puntada «5» significa que las puntadas están separadas. Conforme el número disminuye las puntadas están más juntas. Cuando el largo de puntada es de «0» las puntadas se enciman una con otra. Para el modelo 4210, el selector debe estar en puntada flexible  cuando cose con puntadas ROJO / FLEXIBLES.

Botón de retroceso: Al inicio y fin de cada costura, se aconseja presionar el botón de retroceso para reforzar la costura.

Accessórios / **Accesorios**

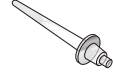

446492		Sapatilha para uso especial Prensatelas de uso especial (J)
600029		Sapatilha para caseado (L) Prensatelas para ojales (L)
356630		Sapatilha para ponto invisível Prensatelas para puntada invisible
507836		Sapatilha para pregar zíper (E) Prensatelas para cremalleras
179967		Prendedor de carretel Sujetador de portacarrete
507664		Prendedor de retrós Sujetador porta carrete
313117		Placa de cobertura dos dentes Cubierta de impelentes
353364		Cartela de agulhas Paquete de agujas
359838		Bobinas (3 unidades) (*) Bobinas (3 unidades) (*)
546358		Pincel para limpeza Escobilla para limpieza
444813		Pino porta-retrós Porta carrete





















(*) Esta máquina usa somente as bobinas especiais-Surefit (359838) Singer. Estas bobinas são inseridas em um só sentido.















(*) Esta máquina usa solamente las bobinas-Surefit (359838) por Singer. Las bobinas se instalan en una sola dirección.

Nota: Para adquirir acessórios opcionais, consulte um revendedor Singer.

Nota: Para adquirir accesórios adicionales, visite un Centro de Atención Singer.

3 Aprendendo a ajustar sua máquina (para pontos diferentes)

Modelo 4210					
Pontos	Comprimento do Ponto	Tensão	Largura do Ponto	Sapatilha	Aplicação
 Costura Reta  Costura Reta elástica	0.5 → 5.0 	Auto		Sapatilha geral	Costura em geral Costuras elásticas em geral
 Ponto ziguezague  Ponto Ric-Rac	0.5 → 5.0 	Auto		Sapatilha geral	Costuras elásticas e bordados Costuras elásticas reforçadas
 Ponto Invisível  Ponto Overloque inclinado à esquerda	1.5 → 2.5 	Auto		Sapatilha ponto invisível Sapatilha geral	Bainhas Costura em suéter e trajas de banho
 Multiziguezague  Ponto colméia	0.5 → 5.0 	Auto		Sapatilha geral	Presilhas Franzidos, costura decorativa
 Ponto elástico "M"  Ponto elástico de alinhavo	0.5 → 5.0 	Auto		Sapatilha geral	Malhas e tecidos elásticos União e alinhavo de costuras

Modelo 4205					
Pontos	Comprimento do Ponto	Tensão	Largura do Ponto	Sapatilha	Aplicação
 Costura reta	0.5 → 5.0 	Auto		Sapatilha geral	Costura em geral
 Ponto ziguezague	0.5 → 5.0 	Auto		Sapatilha geral	Costuras elásticas e bordados
 Ponto invisível	1.5 → 2.5 	Auto		Sapatilha ponto invisível	Bainhas
 Multiziguezague	0.5 → 5.0 	Auto		Sapatilha geral	Presilhas
 Ponto elástico "M"	0.5 → 5.0 	Auto		Sapatilha geral	Malhas e tecidos elásticos

Aprendiendo a ajustar la máquina (para distintas puntadas) **3**

Modelo 4210					
Patrón	Largo de Puntada	Tensión	Ancho de puntada	Prensateles	Aplicación básica
----- =====	Puntada recta <i>Puntada recta elástica</i>	0.5 → 5.0 1110111	Auto		Prensateles General Costura general Costuras en elástico
^ ^ ^ ^ ^ ^ ^ ^ v v v v v v v v	Puntada Zigzag <i>Puntada ric-rac</i>	0.5 → 5.0 1110111	Auto		Prensateles General Puntadas decorativas Costura general tela gruesa
^...^...^... - - - - -	Puntada dobladillo invisible Puntada tipo Overlock inclinado (izquierda)	1.5 → 2.5 1110111	Auto		Prensateles General Dobladillos terminados Costuras en tejidos elasticos de punto
^ ^ ^ ^ ^ ^ ^ ^ v v v v v v v v	Puntada Zigzag múltiple Puntada nido de abeja	0.5 → 5.0 1110111	Auto		Prensateles General Colocación de elástico Nido de abeja, decorativa
V~V~V~V~V v v v v v v v v	Puntada tipo Overlock <i>Puntada tipo Overlock elástico</i>	0.5 → 5.0 1110111	Auto		Prensateles General Costuras de empalme y unión

Modelo 4205					
Patrón	Largo de Puntada	Tensión	Ancho de puntada	Prensateles	Aplicación básica
-----	Puntada recta	0.5 → 5.0	Auto		Prensateles General Costura general
^ ^ ^ ^ ^ ^ ^ ^ v v v v v v v v	Puntada Zigzag	0.5 → 5.0	Auto		Prensateles General Puntada decorativa
^...^...^... - - - - -	Puntada Dobladillo invisible	1.5 → 2.5	Auto		Prensateles General Dobladillos terminados
^ ^ ^ ^ ^ ^ ^ ^ v v v v v v v v	Puntada Zigzag múltiple	0.5 → 5.0	Auto		Prensateles General Refuerzo, zurcido
V~V~V~V~V v v v v v v v v	Puntada tipo Overlock	0.5 → 5.0	Auto		Prensateles General Costuras de empalme y unión

3 Aprendendo a ajustar sua máquina (para pontos diferentes) Aprendiendo a ajustar la máquina (para distintas puntadas)

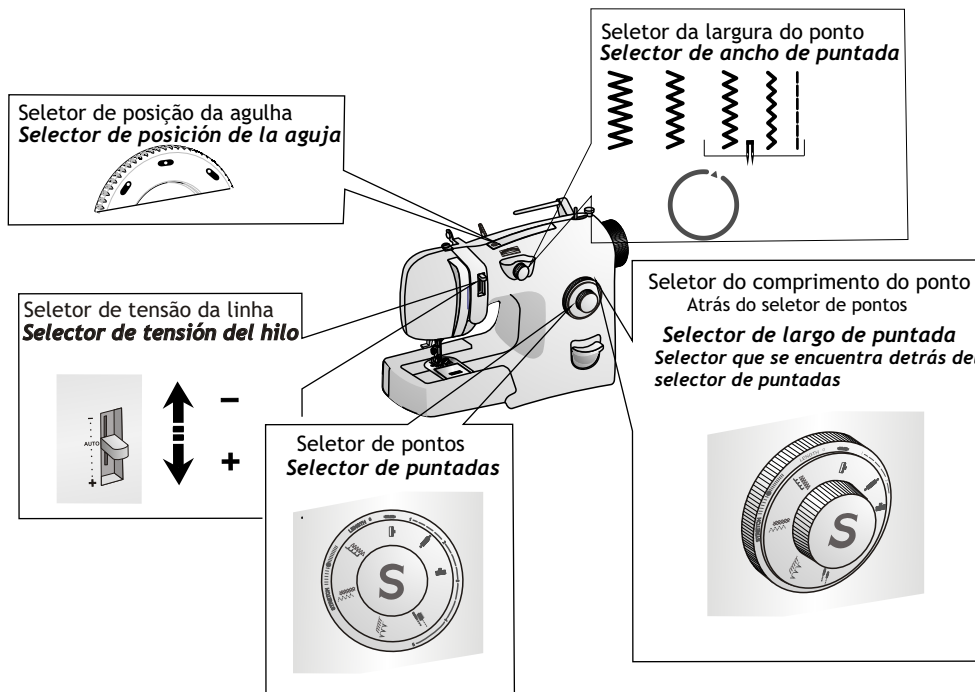

IMPORTANTE: Para máquina modelo 4210, sempre ajustar o comprimento do ponto ||| ● ||||| para assegurar o ponto correto. Os pontos flexíveis estão todos em vermelho.

IMPORTANTE: Para el modelo 4210, ajuste siempre el largo de puntada a ||| ● ||||| para todas las puntadas FLEXIBLES para asegurar que la puntada se forme correctamente.

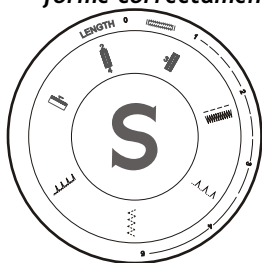

Seletor de pontos modelo 4205
Selector de puntadas del modelo 4205

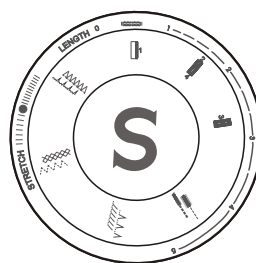

Seletor de pontos modelo 4210
Selector de puntadas del modelo 4210

IMPORTANTE: é mais fácil girar o seletor de pontos, se o seletor da largura do ponto estiver na posição de costura reta.

IMPORTANTE: Es más fácil girar el selector de puntada, si la perilla de ancho de puntada está en puntada recta.

Levantando a alça de transporte *Levantando la asa*

4

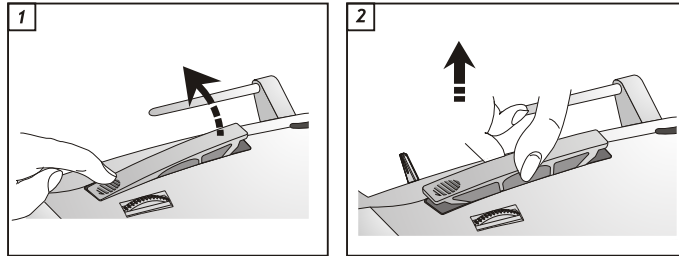

5 Ligando a máquina *Conectando la máquina*

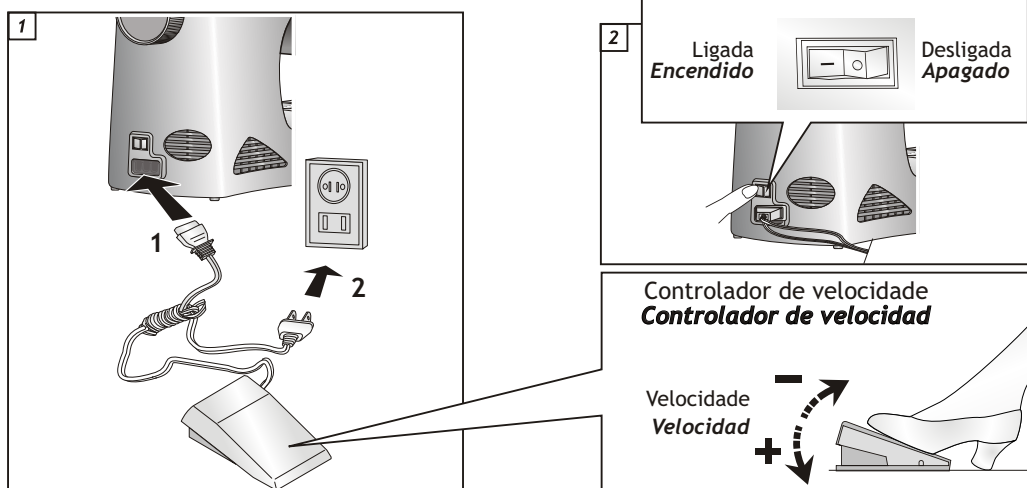

6

Funcionamento básico da máquina

Aspectos básicos de la máquina

Trocando a agulha (Use somente agulhas Singer)

Cambiando agujas (utilice solamente agujas Singer)

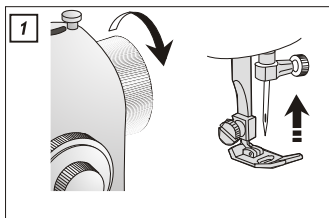

Gire o volante em sua direção até que a agulha esteja na sua posição mais alta.

Gire el volante hacia usted hasta que la aguja esté en su posición más alta.

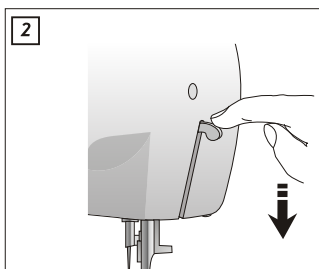

Abaixe o pé-calcador.

Baje la palanca del prensatelas.

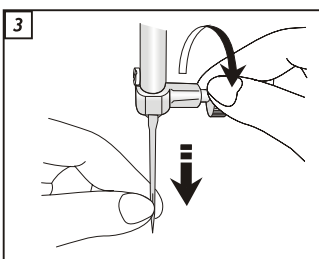

Afrouxe o parafuso fixador da agulha e remova-a.

Afloje el tornillo y quite la aguja.

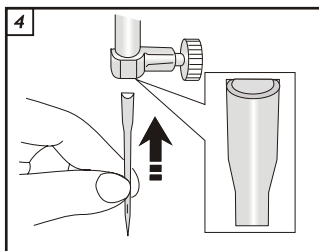

Com a parte chata para trás, introduza a nova agulha tanto quanto possível.

Para cambiar la aguja, coloque el lado plano de la aguja hacia atrás y empuje la aguja al fondo.

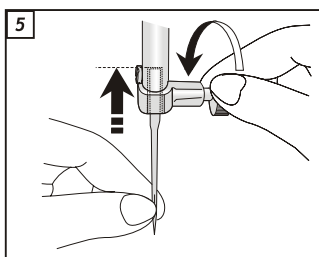

Aperte firmemente o parafuso fixador.

Apriete el tornillo.

Funcionamento básico da máquina *Aspectos básicos de la máquina*

6

Retirando a sapatilha

Quitando el prensatelas de colocación instantánea

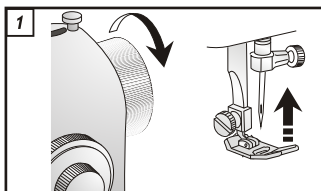

Gire o volante em sua direção até que a agulha esteja na sua posição mais alta.

Gire el volante hacia usted hasta que la aguja esté en la posición más alta.

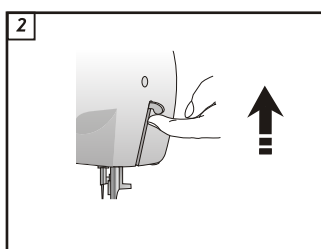

Levante o pé-calçador.

Levante la palanca del prensatelas.

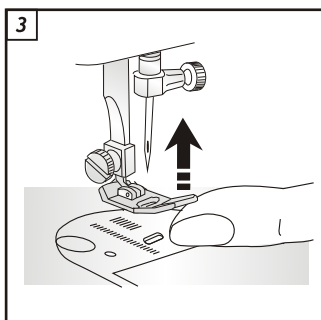

Pressione a sapatilha de baixo para cima.

Presione el liberador del prensatelas para que se suelte.

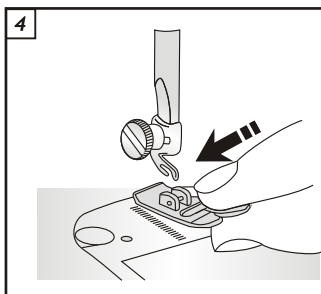

Retire a sapatilha.

Retire el prensatelas.

6

Funcionamento básico da máquina

Aspectos básicos de la máquina

Colocando a sapatilha

Colocando el prensatelas de colocación instantánea

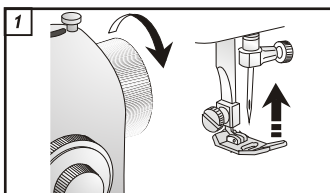

Gire o volante em sua direção até que a agulha esteja na sua posição mais alta.

Gire el volante hacia usted hasta que la aguja esté en la posición más alta.

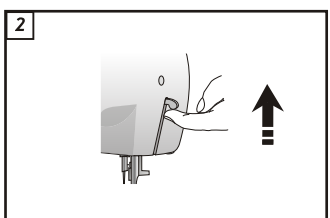

Levante o pé-calcador.

Levante la palanca del prensatelas.

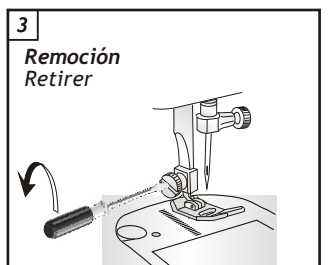

Coloque a sapatilha sob o pé-calcador.

Utilizando el desatornillador, gire el tornillo en sentido contrario a las manecillas del reloj para aflojar el prensatelas.

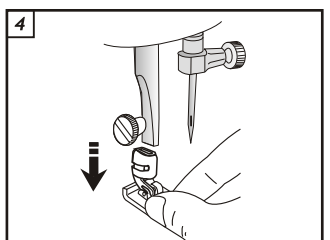

Abaixe o pé-calcador.

Retire el prensatelas.

Pressione o parafuso para baixo encaixando a sapatilha.

Presione hacia abajo el tornillo para que el prensatelas encaje en su lugar.

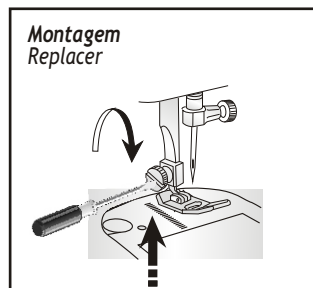

Trocando o pé-calcador

Cambio del prensatelas atornillable

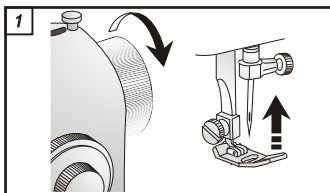

Gire o volante em sua direção até que a agulha esteja na sua posição mais alta.

Gire el volante hacia usted hasta que la aguja esté en la posición más alta.

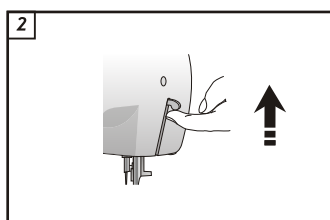

Levante o pé-calcador.

Levante la palanca del prensatelas.

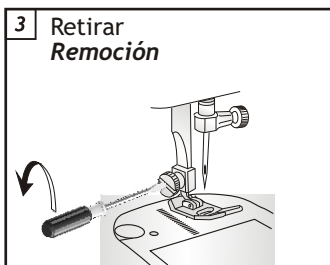

3 Retirar
Remoción

Usando a chave de fenda, gire o parafuso no sentido anti-horário para soltar o pé-calcador.

Usando el destornillador, gire el tornillo en sentido contrario a la manecillas del reloj para aflojar el sujeta prensatelas / zanco.

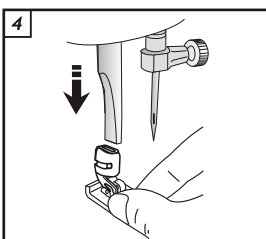

4

Retire o pé-calcador e a sapatilha.

Quite el tornillo, el sujeta prensatelas / zanco y el prensatelas.

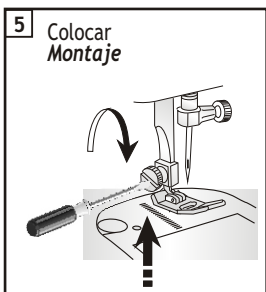

5 Colocar
Montaje

Para colocar o pé-calcador com a sapatilha:

Coloque a sapatilha e o pé-calcador com a abertura voltada para a barra de pressão.

Encaixe e aperte o parafuso.

Para colocar el sujeta prensatelas / zanco, apriete el tornillo en la abertura de la barra presionadora en sentido de las manecillas del reloj.

6

Funcionamento básico da máquina

Aspectos básicos de la máquina

Retirando e colocando a extensão da base

Colocación y extracción de la cubierta removible

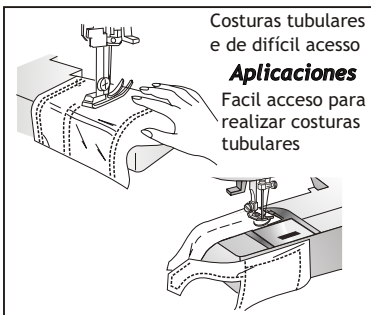
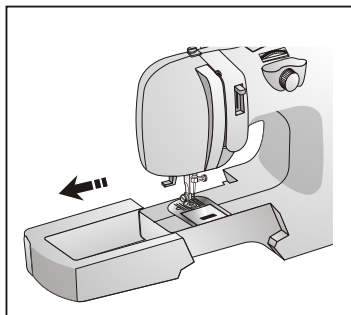

Para retirar, deslice a extensão da base para a esquerda.

Para retirar, deslice la cubierta removible a la izquierda.

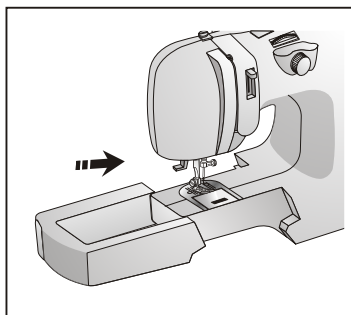

Para colocar, deslice a extensão da base para a direita.

Para colocar, deslice la cubierta a la derecha.

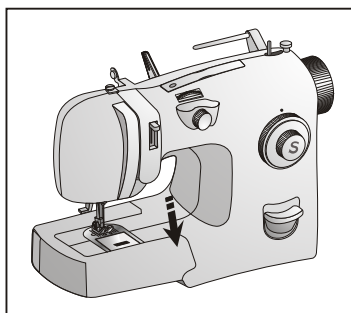

Pressione para baixo, travando no lugar.

Presione hacia abajo, para asegurar en su sitio.

Isolando os dentes

Bajando los dientes impelentes

Os dentes fazem o tecido deslizar melhor durante a costura. Deve estar levantado para costuras gerais e abaixado para pregar botões, cerzir, bordar e caminho sem fim. Quando os dentes estão abaixados, você deve mover manualmente o tecido. Os dentes ficam sob o pé-calcador.

Los dientes impelentes controlan el movimiento de la tela que se está cosiendo. Deben levantarse para todo tipo de costura y bajarse bordado, zurcido y monogramas. Cuando se baja el control de dientes impelentes, debe mover manualmente la tela. Los dientes impelentes están ubicados debajo del prensatelas.

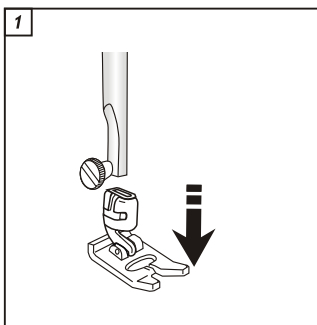

1 Desparafuse o pé-calcador e remova junto com a sapatilha. É mais fácil colocar e retirar a cobertura dos dentes quando o pé e a sapatilha são retirados.

Quite el prensatelas. Es más fácil colocar y retirar la cubierta de los dientes cuando el prensatelas se ha retirado.

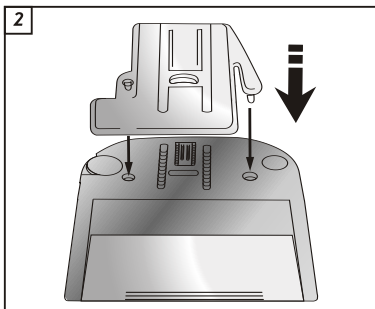

2 Posicione a cobertura sobre a chapa da agulha, pressionando os pinos dentro dos furos.

Cubra el impelente con la placa aguja, presionando los botones en los dos orificios.

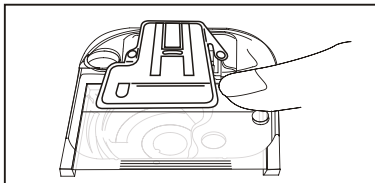



Para retirar a cobertura dos dentes, abra o visor da bobina, levante a parte frontal e retire-a.

Para quitar la cubierta de los dientes impelentes, deslice la uña debajo de la cubierta y empuje hacia arriba.

6 Funcionamento básico da máquina

Aspectos Básicos de la máquina

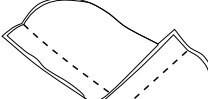
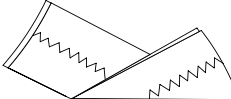
Ajustando a tensão da linha
Ajuste de la tensión del hilo

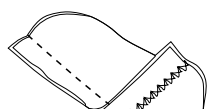
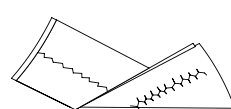
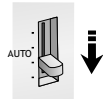
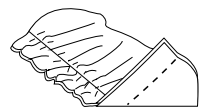
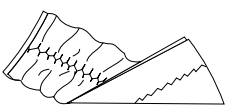
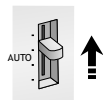
Costura reta <i>Costura recta</i>	Ziguezague <i>Zig-zag</i>	Tensão <i>Tensión</i>
Ponto balanceado <i>Puntada balanceada</i>		
		
Pouca tensão - pontos soltos <i>Tensión insuficiente: puntadas sueltas</i>		Correto <i>Corrección</i>
		
Muita tensão - franzido <i>Demasiada tensión: fruncido</i>		Correto <i>Corrección</i>
		

Para costura básica com linha comum, o seletor de tensão permanece normalmente em AUTO. Entretanto, a tensão pode ser apertada ou afrouxada (pouca ou demasiada) para balancear pontos decorativos, tecidos especiais ou determinadas técnicas de costura.

Para costura básica con hilo común, la palanca de tensión normalmente permanece en AUTO. Sin embargo, la tensión puede aumentarse o disminuirse para balancear las puntadas, especialmente en diferentes tipos de telas o tejidos o bien en algunas técnicas de costura.

Tabela de tecidos, linhas e agulhas

Use somente agulhas originais Singer.

Tabla de telas, hilos y agujas

Utilice solamente agujas originales Singer.

Tecido (segundo seu peso) Tela (conforme su peso)			Linhas Hilo		Agulhas Agujas	
					Tipo Tipo	Tamanho Tamaño
Peso Leve Liviano	Cambráia Chiffon Crepe Seda	Batista Chiffon Crepe Seda	Poliester+Algodão ou 100% polyester ou Mercerizada 60*	Algodón retorcido con poliéster o 100% Poliéster o Mercerizada 60*	2020	11/80
Peso Médio Mediano	Linho Percal Piqué Casimira Veludo Microfibra	Lino Percal Piqué Muselina Tana Satén	Poliester+Algodão ou 100% polyester ou Mercerizada 50*	Algodón retorcido con poliéster o 100% Poliéster o Mercerizada 50*	2020	14/90
Pesados Mediano Pesado	Gabardine Tweed Brim Sarja Cotelê	Gabardina Tweed Brim Sarja Cotelé	Poliester+Algodão ou 100% polyester ou Mercerizada 40*	Algodón retorcido con poliéster o 100% Poliéster o Mercerizada 40*	2020	16/100
Malhas De punto	Malhas fechadas Malhas duplas Jersey Tricô	Puntos cerrados Puntos dobles Jersey Tricot	Poliester+Algodão ou 100% polyester ou Nylon	Algodón retorcido con poliéster o 100% Poliéster o Nylon.	Ponta Esférica Punta Esférica 2045	11/80 14/90 16/100 18/110

* Não recomendadas para tecidos elásticos . * **No se recomienda para telas elásticas.**

Sempre use agulhas Singer para melhores resultados.

Troque a agulha regularmente (aproximadamente após dois ou três projetos de costura). Tecidos deformados e pontos mal formados são causados geralmente por uma agulha curvada, sem corte ou com rebarbas. A tabela acima ajudará a encontrar a agulha correta para o tipo e o peso de seu tecido.

Siempre utilice agujas SINGER para mejores resultados.

Cambie regularmente las agujas (aproximadamente después de coser dos o tres trabajos de costura). Tejidos mal formados o de baja calidad son normalmente causados por una aguja dañada. La tabla de telas, hilos y agujas le ayudará a encontrar la aguja correcta para cada tipo de tela.

7

Passando a linha na máquina *Ensaltando la máquina*

Enchendo a bobina / *Devanando la bobina*

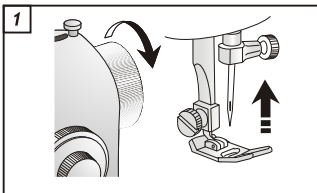

Gire o volante em sua direção até que a agulha esteja na sua posição mais alta.

Gire el volante hacia usted hasta que la aguja esté en la posición más alta.

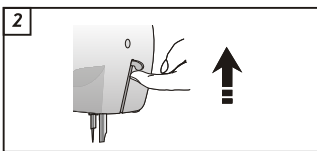

Levante o pé-calcador.

Levante la palanca del prensatelas.

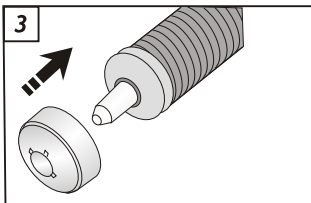

Coloque o carretel de linha no pino porta-carretel horizontal. Prenda com o prendedor de carretel ou prendedor de retrós, dependendo do tamanho de seu carretel de linha.

Deslice el hilo en el portacarrete horizontal. Asegure la hebra en su sitio con el sujetador grande o pequeño, dependiendo del tamaño del carrete de hilo.

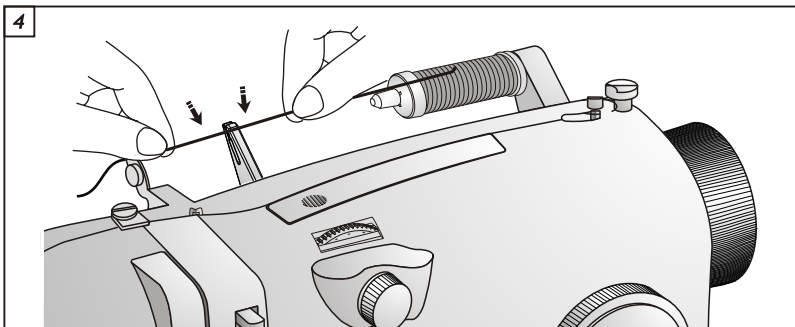

Puxe a linha do carretel, segure firme e passe no primeiro guia-fio.

Jale el hilo del carrete, sostengalo con firmeza sobre el primer guía hilos. Posteriormente, jale el hilo hacia adentro del guía hilos.

Passando a linha na máquina
Ensartando la máquina

7

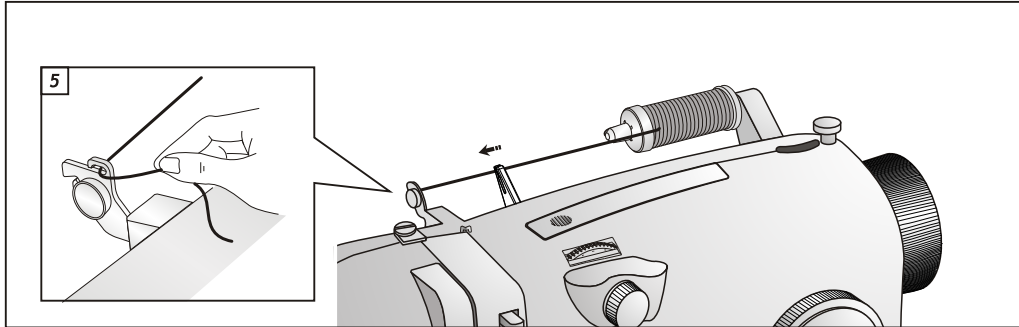

Puxe a linha e passe pelo segundo guia-fio.

Jale la hebra del carrete hacia el segundo guía hilos.

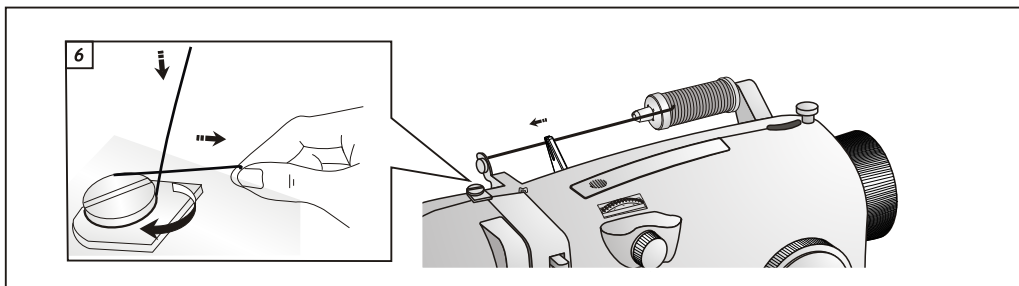

Enrole a linha no sentido horário ao redor do tensor do enchedor de bobina.

Coloque el hilo a la derecha del tensor, de vuelta a la izquierda como se muestra en la imagen, jale el hilo hacia el devanador de bobina.

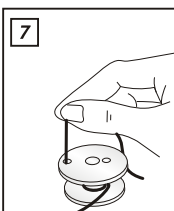

Passa a linha pelo pequeno furo da bobina, de dentro para fora uns 4 cm.

Pase el hilo por uno de los orificios de adentro hacia afuera de la bobina como se muestra, dejando una hebra de 4 centímetros aproximadamente.

7

Passando a linha na máquina Ensertando la máquina

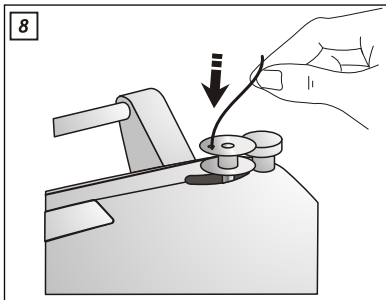

Coloque a bobina no eixo do enchedor de bobina.
Empuje la bobina en el poste del devanador de bobina.

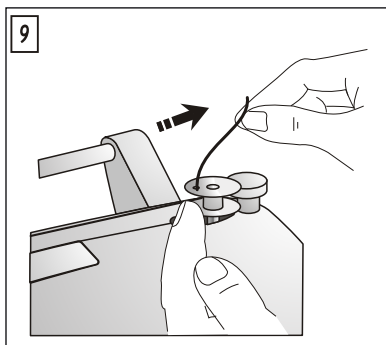

Empurre a bobina para direita.
Empuje el poste del devanador de bobina hacia la derecha.

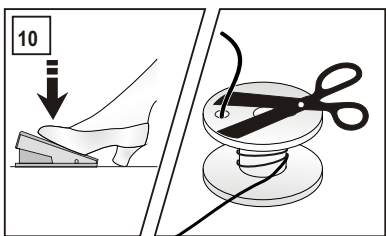

Segurando a ponta da linha da bobina para cima, ligue a máquina e acione o pedal. A agulha não se moverá, mas a bobina irá girar. Depois de 10 voltas, corte a linha perto do furo. Continue enchendo a bobina até o fim.

Sostenga la hebra de hilo y comience a coser. La aguja no se moverá pero el devanador de bobina girará. Después de que el hilo se haya enrollado en la bobina 10 veces, corte la hebra del hilo. Luego continúe devanando hasta que la bobina esté llena.

Passando a linha na máquina Ensartando la máquina

7

Retirando e colocando a bobina (Use somente bobinas Singer 359838).

Colocando y quitando la bobina (Sólo en bobinas SINGER #359838)

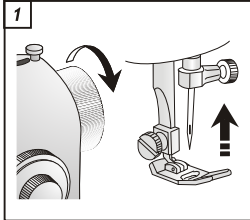

Gire o volante em sua direção até que a agulha esteja na sua posição mais alta.

Gire el volante hacia usted hasta que la aguja esté en la posición más alta.

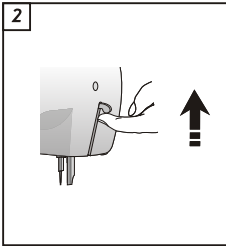

Levante o pé-calcador.

Levante la palanca del prensatelas.

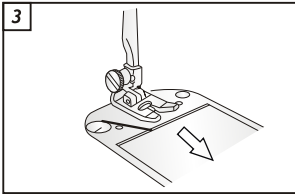

Puxe o visor da bobina para frente.

Jale la placa transparente hacia delante para dejar descubierta el área de la bobina.

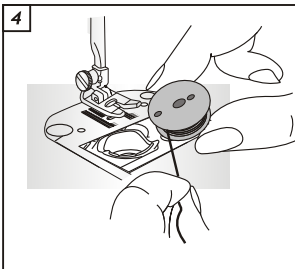

Importante: Coloque a bobina com os dois furos para cima. A linha da bobina deve girar no sentido anti-horário, de fora para dentro. A bobina deve ser colocada dentro da caixa da bobina.

IMPORTANTE: Coloque la bobina en la caja con los dos orificios de la bobina hacia arriba. El hilo de la bobina debe girar en sentido contrario a las manecillas del reloj cuando sale de la bobina. La bobina debe estar nivelada dentro de la caja bobina.

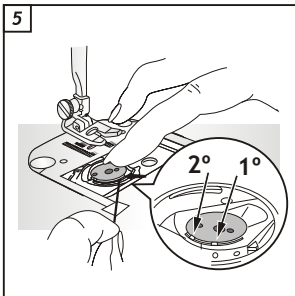
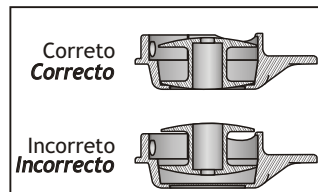

Segurando a bobina, passe a linha pelas ranhuras (1 e 2) e depois puxe para trás da máquina.

Jale el hilo de la ranura (1) de la caja bobina. Luego dé vuelta al hilo hacia atrás jalándolo por la ranura (2), luego jale el hilo hacia atrás de la máquina.

7

Passando a linha na máquina *Ensertando la máquina*

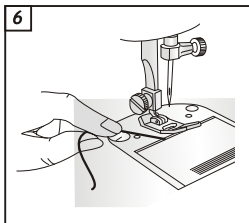

Feche o visor da bobina e puxe a linha uns 6 cm.
Cierre la placa transparente, dejando una hebra de 6 centímetros.

Retirando a bobina / *Quitando la bobina*

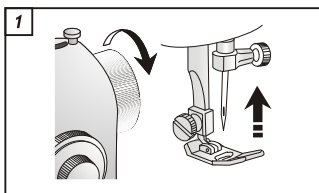

Gire o volante em sua direção até que a agulha esteja na sua posição mais alta.

Gire el volante hacia usted hasta que la aguja esté en la posición más alta.

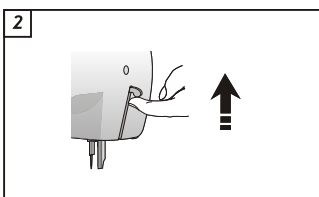

Levante o pé-calcador.

Levante la palanca del prensatelas.

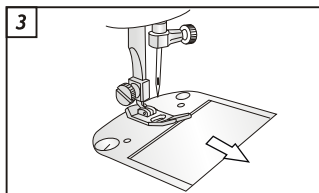

Puxe o visor da bobina para frente.

Jale la placa transparente hacia delante para dejar al descubierto el área de la bobina.

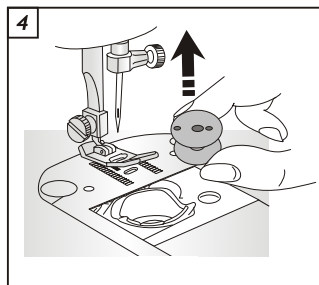

Retire a bobina da caixa da bobina.

Usando las uñas, quite la bobina de la caja bobina.

Passando a linha na máquina *Ensartando la máquina*

7

Ensartando la maquina

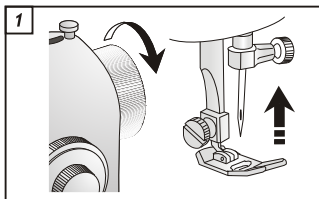

Gire o volante em sua direção até que a agulha esteja na sua posição mais alta.

Gire el volante hacia usted hasta que la aguja esté en la posición más alta.

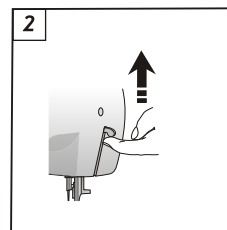

Levante o pé-calcador.

Levante la palanca del prensatelas.

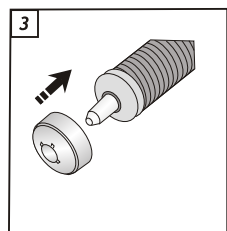

Coloque o carretel de linha no pino porta-carretel horizontal. Prenda com o prendedor de carretel ou prendedor de retrós, dependendo do tamanho de seu carretel de linha.

Deslice el hilo en el portacarrete horizontal. Asegure el hilo en su sitio con el sujetador de carrete pequeño o grande, dependiendo del tamaño del carrete de hilo.

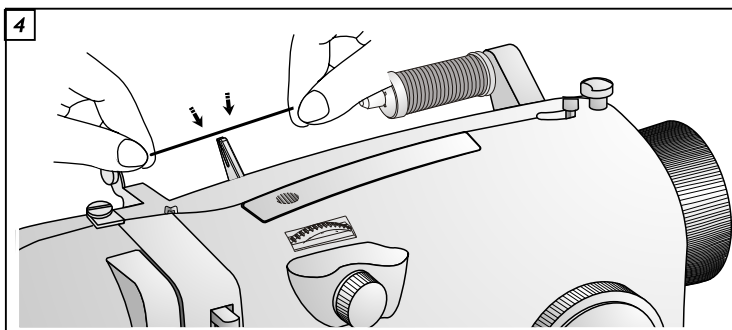

Puxe a linha do carretel, segure firme e passe no primeiro guia-fio.

Jale el hilo del carrete, sostenga con firmeza sobre el primer guía hilos. Luego bájelo, enganchándolo en guía hilos.

7

Passando a linha na máquina *Ensaltando la máquina*

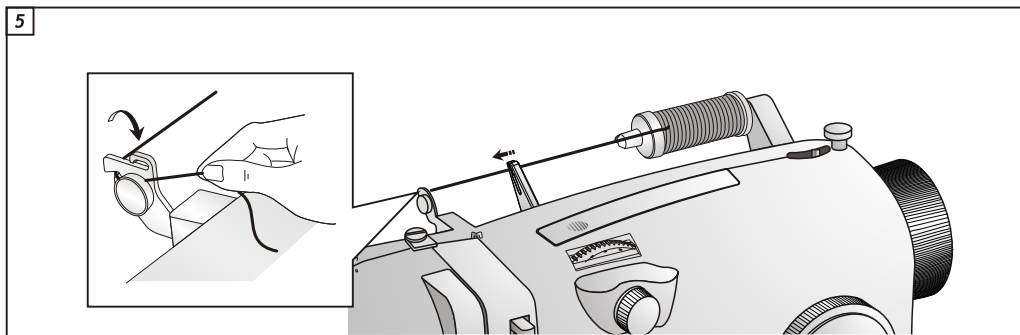

Puxe a linha e passe pelo segundo guia-fio.
Jale el hilo de la carrete por el segundo guía hilo.

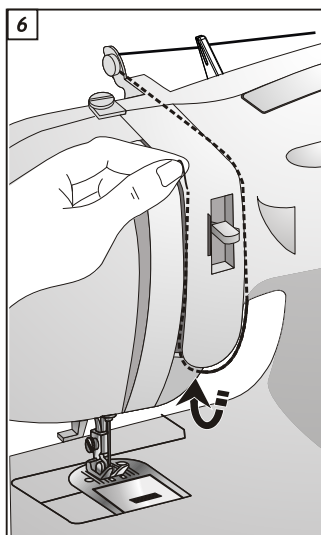

Segure firme a linha com a mão direita passando pelo tensor.
Com a mão esquerda passe pelos outros guias-fios. A linha deve estar com tensão entre os guias.

Sostenga firmemente el hilo cerca al carrete con la mano derecha, luego el extremo del hilo con la mano izquierda, siga el guía hilos. El hilo debe estar tenso en las guías.

Passando a linha na máquina Ensartando la máquina

7

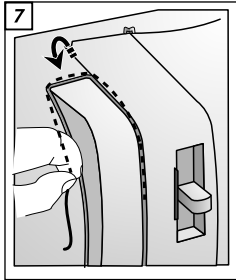

Continue passando a linha pelo guia-fio.

Continúe sosteniendo el hilo con firmeza, mientras ensarta la máquina.

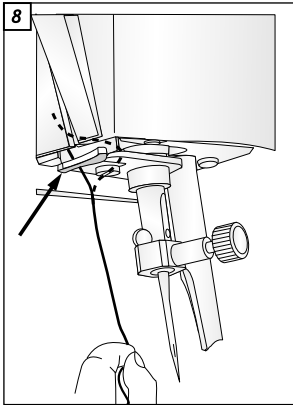

Passe a linha pelo último guia-fio que está atrás.

Deslice el hilo detrás del guía hilos metálico.

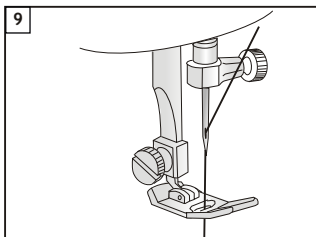

Passe a linha pelo furo da agulha de frente para trás.

Pase el hilo por el ojo de la aguja desde el frente hacia atrás.

7

Passando a linha na máquina(Somente 4210) Ensartando la máquina (Sólo 4210)

Para usar o passador de linha automático, passe a linha na máquina, pare na agulha e siga as seguintes instruções:

Para usar el ensartador automático de aguja, ensarte la máquina, y deténgase en la aguja, luego ajuste la máquina como sigue:

Seletor da posição de agulha: Centro
Selector de posición de aguja: centro

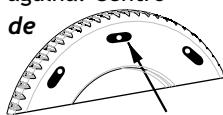

Seletor da largura do ponto: Costura reta
Selector de ancho de puntada: Recta

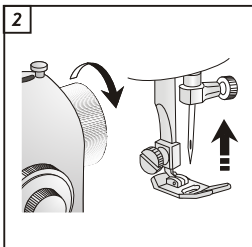
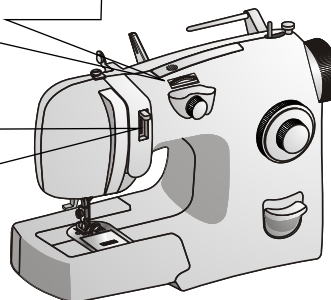
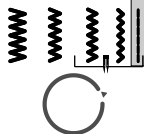

Gire o volante em sua direção até que a agulha esteja na sua posição mais alta.

Gire el volante hacia usted hasta que la aguja esté en su posición más alta.

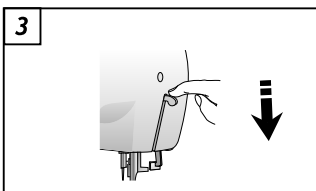

Abaixe o pé-calçador.

Baje la palanca del prensatelas.

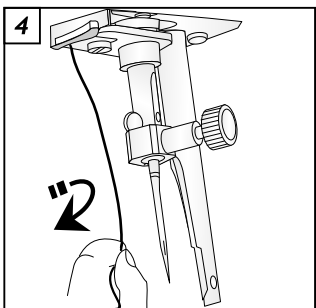

Puxe a linha para esquerda.

Jale el hilo a la izquierda.

Passando a linha na máquina *Ensertando la máquina*

7

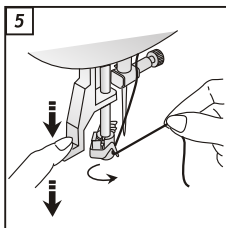

Empurre o passador de linha automático para baixo e passe a linha pelo guia conforme a ilustração.

Jale la palanca del ensartador automático de aguja hacia abajo y coloque el hilo muestra en la imagen.

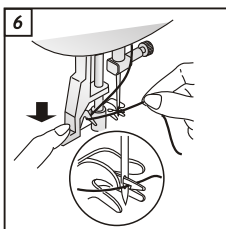

Empurre o passador de linha automático para baixo até que o gancho passe através do furo da agulha. Insira a linha na ranhura do gancho e segure-a suavemente para cima.

Jale hacia abajo el ensartador automático hasta que el gancho de alambre pase por el ojo de la aguja. Guíe el hilo por el extremo del gancho y jale el hilo hacia arriba.

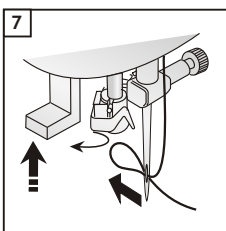

Solte suavemente a alavanca do passador e a linha será enfiada pelo furo da agulha automaticamente.

Libere la palanca del ensartador y el hilo al mismo tiempo, así la aguja se ensartará de forma automática.

7

Passando a linha na máquina *Ensaltando la máquina*

Puxando a linha da bobina
Sacando el hilo de la bobina

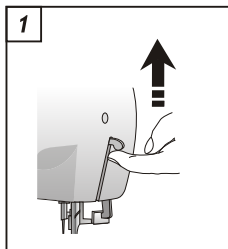

1 Levante o pé-calçador.
Levante la palanca del prensatelas.

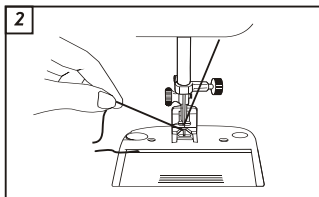

2 Com a mão esquerda segure a linha da agulha. Gire o volante em sua direção fazendo a agulha desça através do furo da chapa de agulha.

Sostenga el hilo de la aguja holgado con la mano izquierda. Gire el volante hacia usted con la mano derecha, bajando primero la aguja y continuando hasta que la aguja llegue a su posición más alta.

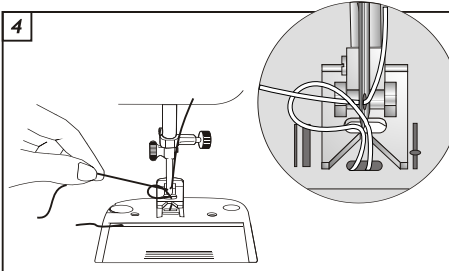
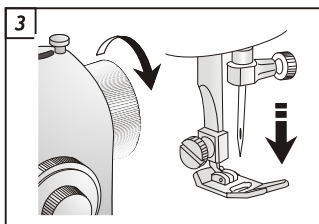

4 Em seguida puxe levemente a linha da agulha. Ela deve trazer para cima a linha da bobina em forma de laço.

Puxe a linha da agulha para o lado esquerdo, através da abertura da sapatilha. Puxe as duas linhas para trás da máquina uns 6 cm.

Jale ligeramente hacia arriba el hilo de la aguja y tome el hilo de la bobina que aparece por la ranura de la placa aguja.

Entonces jale ambas hebras hacia atrás de la máquina, dejando un extremo de 6 centímetros.

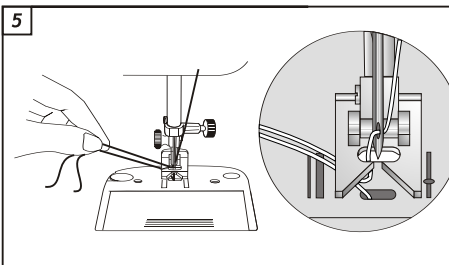

Nota: Pode-se selecionar uma das três posições da agulha para fazer a costura reta.

Nota: Cualquiera de las tres posiciones de la aguja puede seleccionarse cuando se cose con puntada recta.

Seletor de posição da agulha
Selector de posición de la aguja.

Seletor de tensão da linha
Selector de tensión de hilo

Seletor da largura do ponto
Selector de ancho de puntada

Seletor do comprimento do ponto
Para pontos fechados, o seletor do comprimento do ponto deve estar nos números menores, sugestão "2". Para pontos abertos, deve estar nos números maiores, sugestão "5".

Seletor de pontos
Selector de puntadas

Selector largo de puntada
Para una puntada muy cerrada, ajuste el selector de Largo de Puntada a un número más pequeño como «2». Para una puntada más larga, ajuste a un número más alto, como «5».

1
Gire o volante em sua direção até que a agulha esteja na sua posição mais alta.
Gire el volante hacia usted hasta que la aguja esté en la posición más alta.

2
Levante o pé-calçador e coloque o tecido embaixo.
Levante la palanca del prensatelas y coloque la tela debajo del prensatelas.

3
Abaxe o pé-calçador.
Baje el prensatelas.

8

Costura reta *Puntada recta*

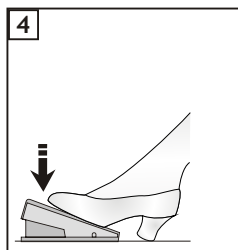

Comece a costurar.
Comience a coser.

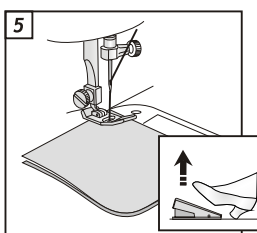

Costure 5 ou 6 pontos e pare.
Cosa 5-6 puntadas, luego deténgase.

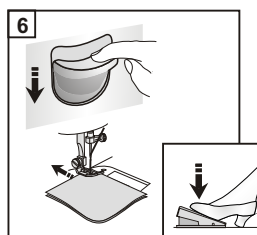

Pressione a alavanca de retrocesso e costure. A máquina irá fazer costura reversa, reforçando a costura. Costure 5 ou 6 pontos, empurrando a alavanca de retrocesso.

Mantenga presionado el botón de retroceso, y cosa. La maquina coserá en reversa, reforzando la puntada. Cosa 5-6 puntadas luego libere el botón de retroceso.

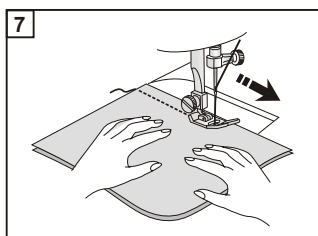

Solte-a e continue costurando normalmente. No final, reforce a costura empurrando a alavanca de retrocesso novamente.

Continúe cosiendo. Al final, refuerce la puntada presionando de nuevo el botón de retroceso.

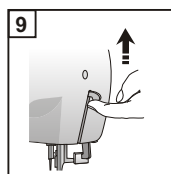
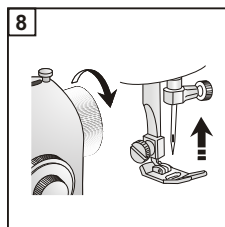

Gire o volante em sua direção, até que a agulha esteja na sua posição mais alta, levante o pé-calcador e retire o tecido.

Gire el volante hacia usted hasta que la aguja esté en la posición más alta, levante la palanca del prensatelas y retire la tela debajo del prensatelas.

Alinhavo **9** Hilvanado

Nota: Pode-se seleccionar uma das três posições da agulha para fazer a costura reta.
Nota: Cualquiera de las tres posiciones de la aguja puede seleccionarse cuando se cose con puntada recta.

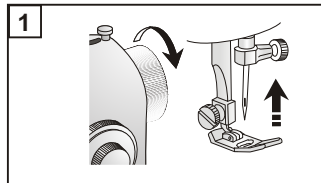
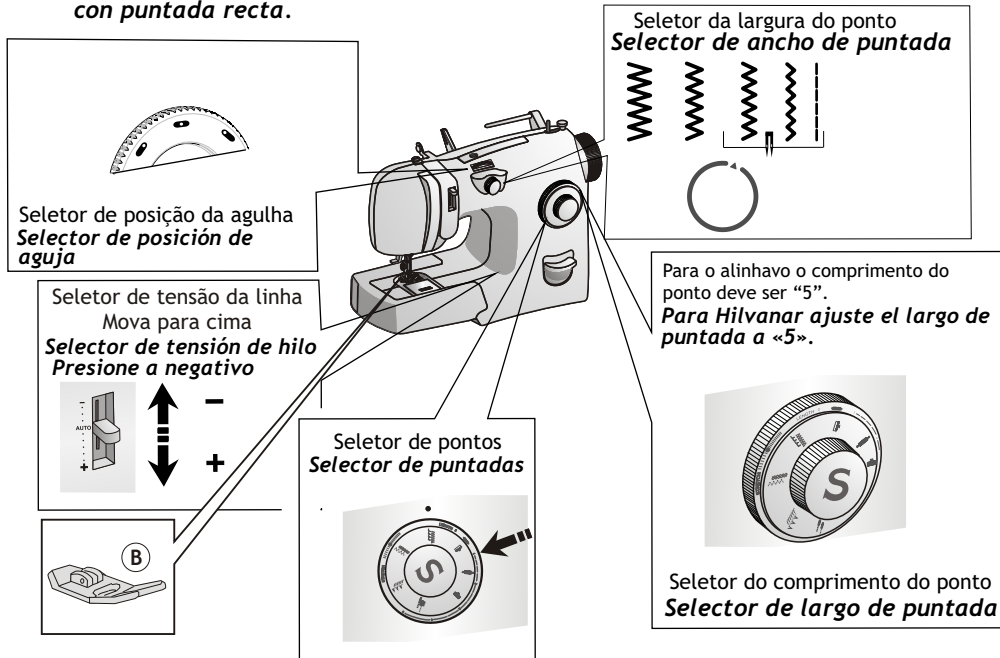

1 Gire o volante em sua direção até que a agulha esteja na sua posição mais alta.

Gire el volante hacia usted hasta que la aguja esté en la posición más alta.

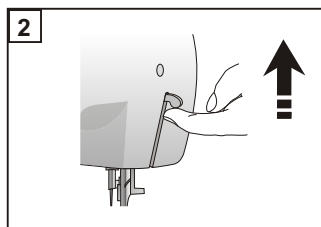

2 Levante o pé-calcador e coloque o tecido embaixo.

Levante la palanca del prensatelas y coloque la tela debajo del prensatelas.

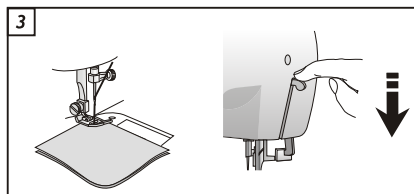

3 Abaixar o pé-calcador.

Baje la palanca del prensatelas.

9

Alinhavo *Hilvanado*

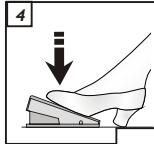

Costure.
Comience a coser.

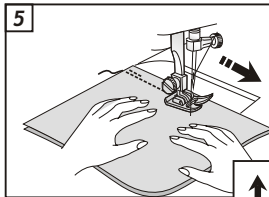
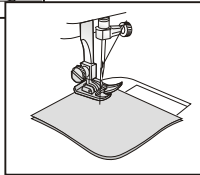

Continue costurando até o final.
Continúe cosiendo hasta terminar la costura.

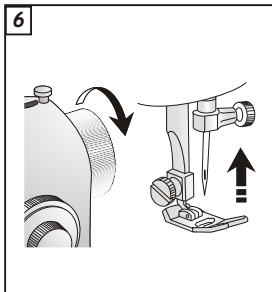
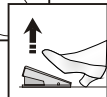

Gire o volante em sua direção até que a agulha esteja na sua posição mais alta.

Gire el volante hacia usted hasta que la aguja esté en la posición más alta.

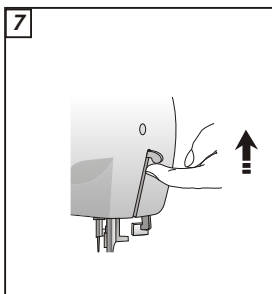

Levante o pé-calcador e retire o tecido. O ponto fica bem frouxo e pode ser removido facilmente.

Levante la palanca del prensatelas y retire la tela debajo del prensatelas.

Costura Ziguezague **10** *Puntada Zigzag*

Nota: Pode-se seleccionar uma das três posições da agulha para fazer a costura ziguezague.

Nota: Cualquiera de las tres posiciones de la aguja puede seleccionarse.

Puntadas zigzag más anchas.



Seletor de posição da agulha
Selector de posición de la aguja

Seletor da largura do ponto
Selector ancho de puntada

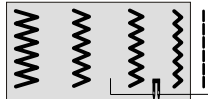



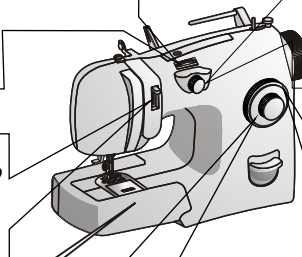

Seletor de tensão da linha
Selector de tensión de hilo



Seletor de pontos
Selector de puntadas



Para o ponto fechado, o seletor do comprimento do ponto deve estar nos números menores, sugestão "2". Para aplicações usa "0,5" ou abaixo. Para pontos abertos, deve estar nos números maiores, sugestão "5".
Seletor do comprimento do ponto

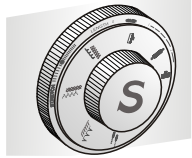

Selector largo de puntada
Para una puntada muy cerrada, ajuste el largo de puntada a un número inferior, como <<2>>. Para aplicaciones ajuste a <<0.5>> o menos. Para una puntada más larga ajuste a un número mayor, como <<5>>.

Gire o volante em sua direção até que a agulha esteja na sua posição mais alta.

Gire el volante hacia usted hasta que la aguja esté en la posición más alta.

Levante o pé-calcador e coloque o tecido embaixo.

Levante la palanca del prensatelas y coloque la tela debajo del prensatelas.

Abaixe o pé-calcador.

Baje la palanca del prensatelas.

37

10

Costura Ziguezague *Puntada Zigzag*

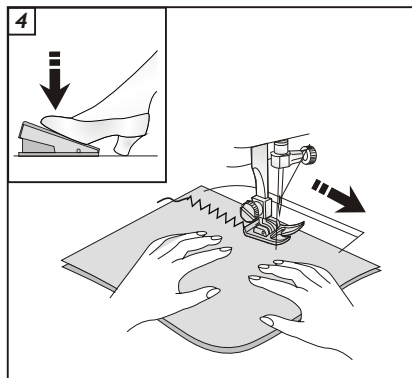

Costure.

Comience a coser.

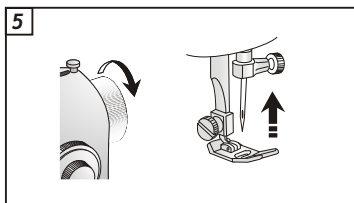

Gire o volante em sua direção até que a agulha esteja na sua posição mais alta.

Cuando termine, gire el volante hacia usted hasta que la aguja esté en la posición más alta.

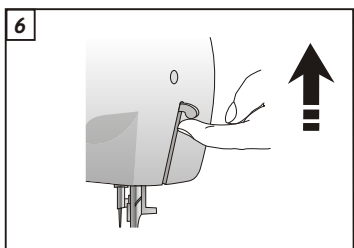

Levante o pé-calçador e retire o tecido.

Levante la palanca del prensatelas y retire la tela debajo del prensatelas.

Caseados Ojales 11

Nota: Pode-se seleccionar uma das três posições da agulha para fazer a costura ziguezague.

Nota: Cualquiera de las tres posiciones de aguja puede seleccionarse cuando se cose con puntada Zigzag.

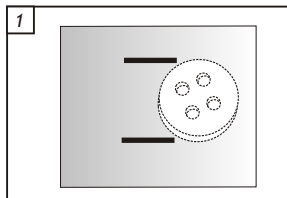
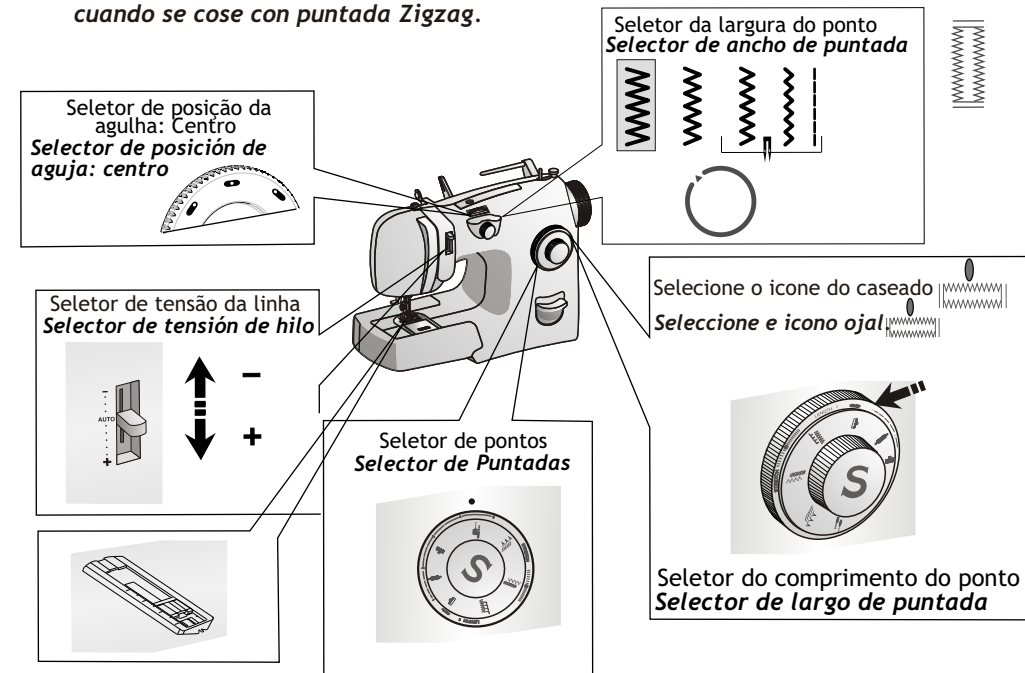

Marque no tecido com um botão o tamanho da casa. Antes de fazer uma casa, faça um teste em um retalho do tecido que vai utilizar.

Usando un marcador de tela o tiza, dibuje líneas en el lado derecho de la tela, para revisar el tamaño de su botón. Siempre haga un ojal de practica en un pedazo de tela. Use estabilizador entre las dos capas de tela para fabricar un ojal mas estable.

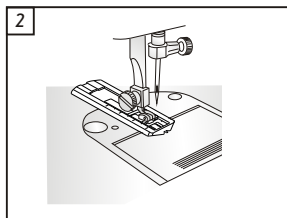

Monte a sapatilha na máquina, deslize para trás como na ilustração.

Coloque el prensatelas para ojal, coloque el prensatelas hacia atrás como se muestra.

11 Caseados Ojales

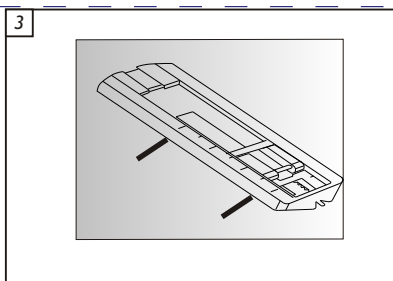

Coloque o tecido sob a sapatilha alinhando a primeira linha vermelha da sapatilha com a marca do tecido. Este será o início do caseado de 4 passos.

Coloque la tela debajo del prensatelas para ojal alineando primero la primera línea roja en el prensatelas con la línea de su tela. Este será el punto inicial del ojal en cuatro pasos.

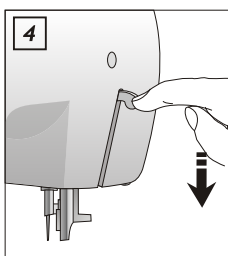

Abaixe o pé-calçador.

Baje la palanca del prensatelas.

Passo 1 / Paso 1

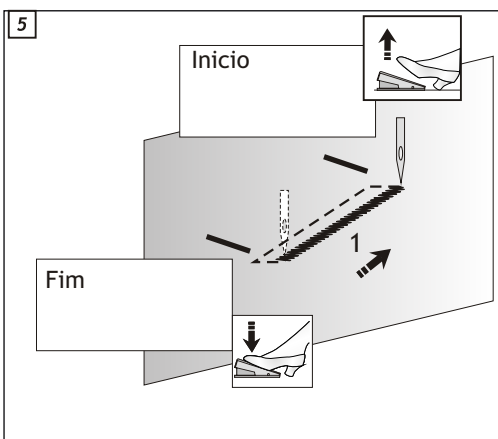

Costure. A máquina fará um zigzague reverso. Pare a costura quando o ponto alcançar a marca do tecido. Este é o primeiro passo do caseado de 4 passos.

Cosa. La máquina coserá un pequeño Zigzag en reversa. Deje de coser cuando la puntada alcance la marca en la tela. Este es el primer paso del ojal en cuatro pasos.

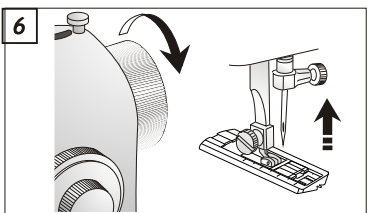

Levante a agulha e gire o seletor do caseado para a posição 2 para fazer o segundo passo.

Levante la aguja y gire el selector de puntadas a la segunda parte del ojal.

Caseados Ojales 11

Continue costurando até que os quatro lados da casa estejam feitos.
Continúe hasta que se cosan los cuatro lados del ojal.

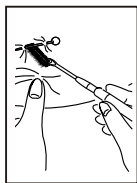
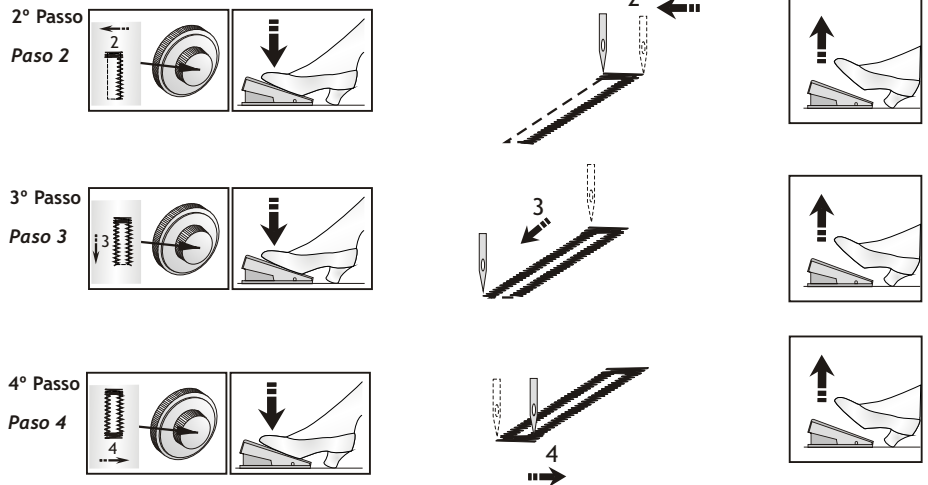

Abra a casa.
Abra el ojal.

Balaceamento do caseado / *Regulación del ojal*

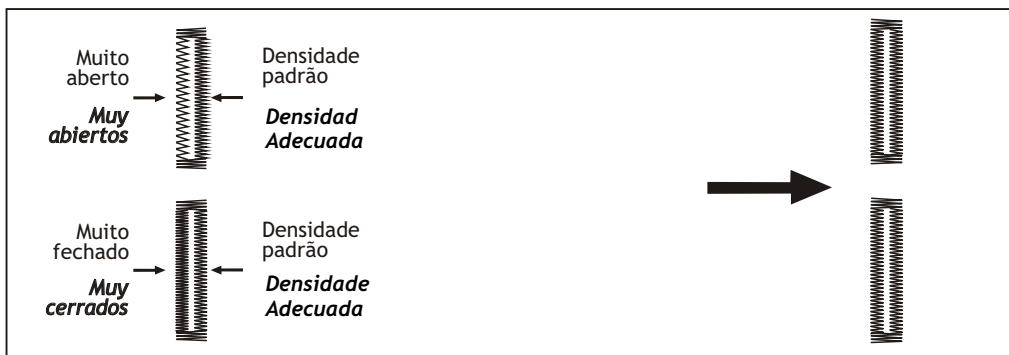
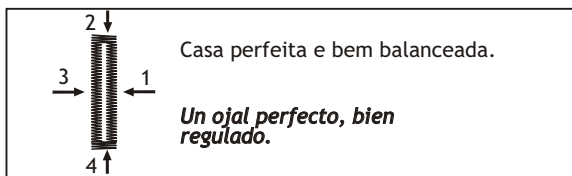

12 Ponto tipo overloque Puntada tipo Overlock

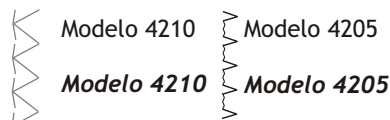

Seletor de posição da agulha: Centro
Selector de posición de la aguja: Centro



Seletor de tensão da linha
Selector de tensión de hilo, presione a negativo

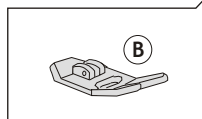
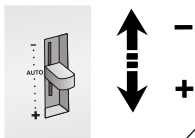



Seletor de pontos
Selector de puntadas

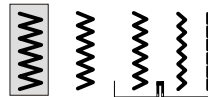

Seletor da largura do ponto
Selector ancho de puntada



Para o modelo 4210, ajuste o comprimento do ponto na marca vermelha: 
Para o modelo 4205, ajuste o comprimento do ponto para "1".

Para modelo 4210 ajuste el Largo de Puntada a 
Para el modelo 4205 ajuste el Largo de Puntada a «1».



Seletor do comprimento do ponto
Selector largo de puntada

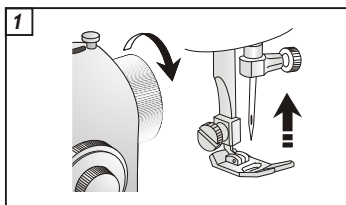

Gire o volante em sua direção até que a agulha esteja na sua posição mais alta.

Gire el volante hacia usted hasta que la aguja esté en su posición más alta.

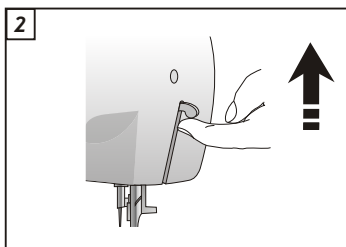

Levante o pé-calcador e coloque o tecido embaixo.

Levante la palanca del prensatelas y coloque tela debajo del prensatelas.

Ponto tipo overloque

Puntada tipo Overlock

12

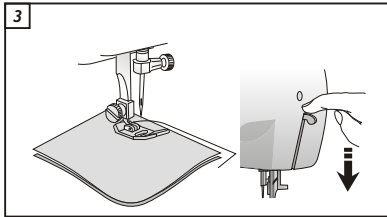

Abaixe o pé-calcador.
Baje la palanca del prensatelas.

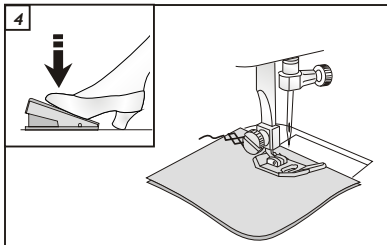

Costure. Guie o tecido, de forma que o ponto fique na borda.

Comience a coser, guiando la tela de modo que la puntada se forme en el borde de la tela.

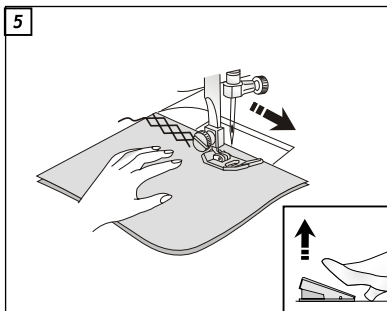

Continue costurando até terminar.

Continúe cosiendo hasta que termine.

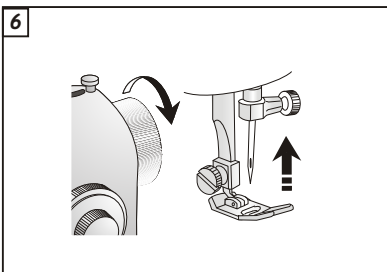

Gire o volante em sua direção até que a agulha esteja na sua posição mais alta.

Gire el volante hacia usted hasta que la aguja esté en la posición más alta.

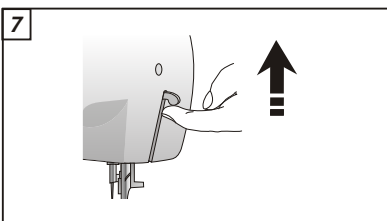

Levante o pé-calcador e retire o tecido.

Levante la palanca del prensatelas y retire la tela debajo del prensatelas.

13

Pontos Flexíveis Puntadas Flexibles

Somente para o modelo 4210
Sólo para el modelo 4210

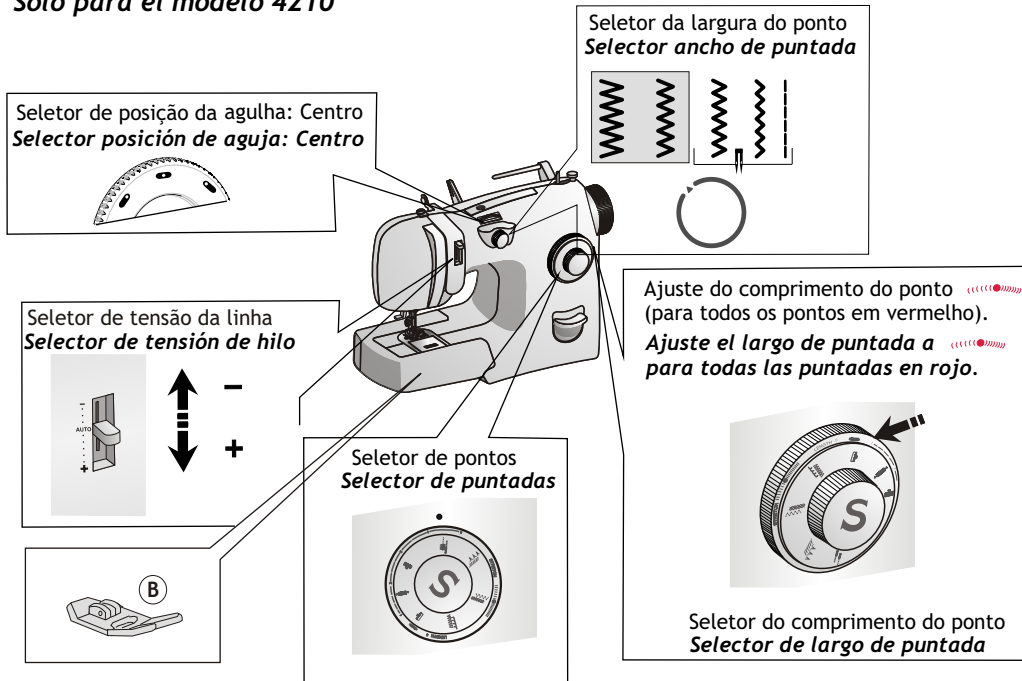

Os pontos em vermelho no seletor são os pontos flexíveis. Eles podem ser costurados em tecidos elásticos (malhas), ou usados como pontos decorativos em vários tipos de tecidos.

Las puntadas flexibles en ROJO dentro del selector de puntadas son las que puede coser telas elásticas. Con ellas puede realizar una puntada decorativa en casi cualquier tipo de tela.

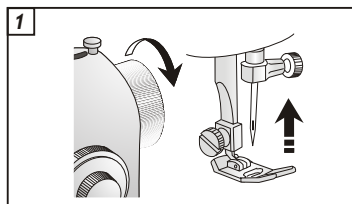

Gire o volante em sua direção até que a agulha esteja na sua posição mais alta.

Gire el volante hacia usted hasta que la aguja esté en su posición más alta.

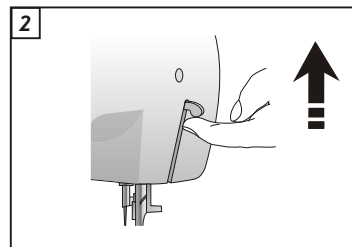

Levante o pé-calcador e coloque o tecido embaixo.

Levante la palanca del prensatelas y coloque tela debajo del prensatelas.

Pontos Flexíveis **13**

Puntadas Flexibles

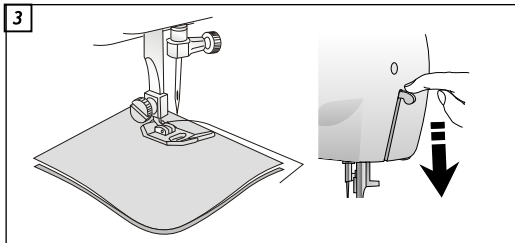

Abaixe o pé-calcador.
Baje la palanca del prensatelas.

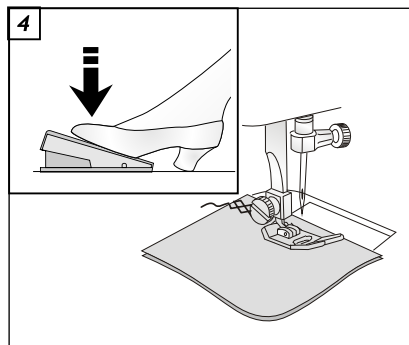

Costure. Os pontos flexíveis têm movimento de um lado para outro.

Comience a coser, permitiendo que la máquina avance la tela. Las puntadas flexibles tienen un movimiento adelante/atrás.

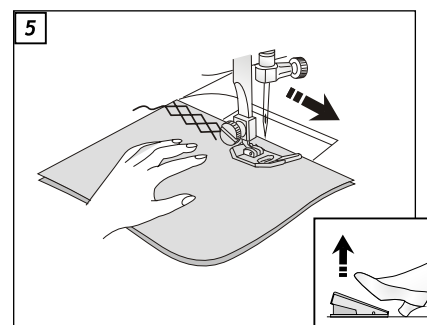

Continue costurando até terminar.

Continúe cosiendo hasta que termine.

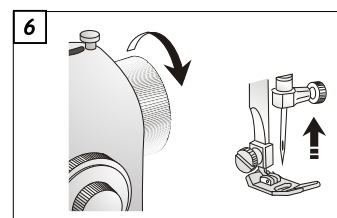

Gire o volante em sua direção até que a agulha esteja na sua posição mais alta.

Gire el volante hacia usted hasta que la aguja esté en la posición más alta.

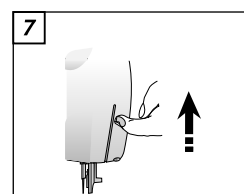

Levante o pé-calcador e retire o tecido.

Levante la palanca del prensatelas y retire la tela debajo del prensatelas.

13 Ajustando pontos flexíveis

Ajustando las puntadas flexibles

Os pontos flexíveis são pontos com movimento reverso. Para um melhor resultado, faça um teste utilizando 2 retalhos do tecido a ser usado.

Las puntadas flexibles son puntadas con un movimiento adelante y atrás. Para mejores resultados coloque un estabilizador debajo de la tela para ayudar en una adecuada formación de la puntada. Cosa siempre una prueba en un pedazo de tela que no este utilizando.

Correto
Correcto



Correto é girar o seletor de comprimento do ponto para direita.
Correcto girando el selector de largo de puntada a la derecha.

Muito fechado
Muy cerrado



Somente para 10 pontos
Sólo 10 puntadas

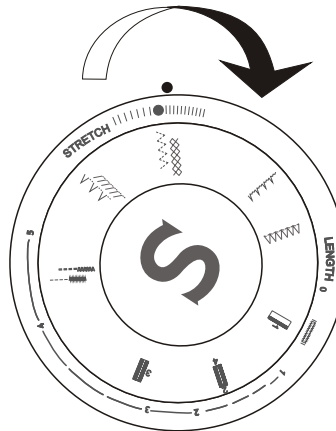

Muito aberto
Muy abierto



Correto é girar o seletor de comprimento do ponto para a esquerda.
Correcto girando el selector de largo de puntada a la izquierda.

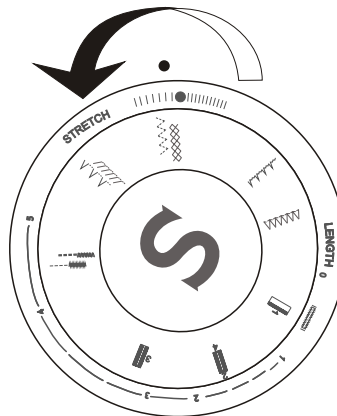

Ponto Invisível **14**

Puntada para dobladillo invisible

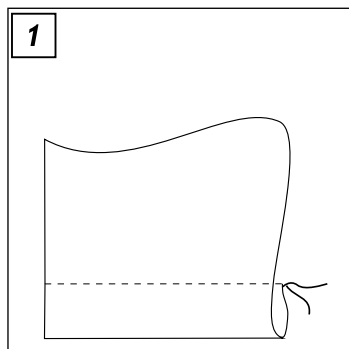
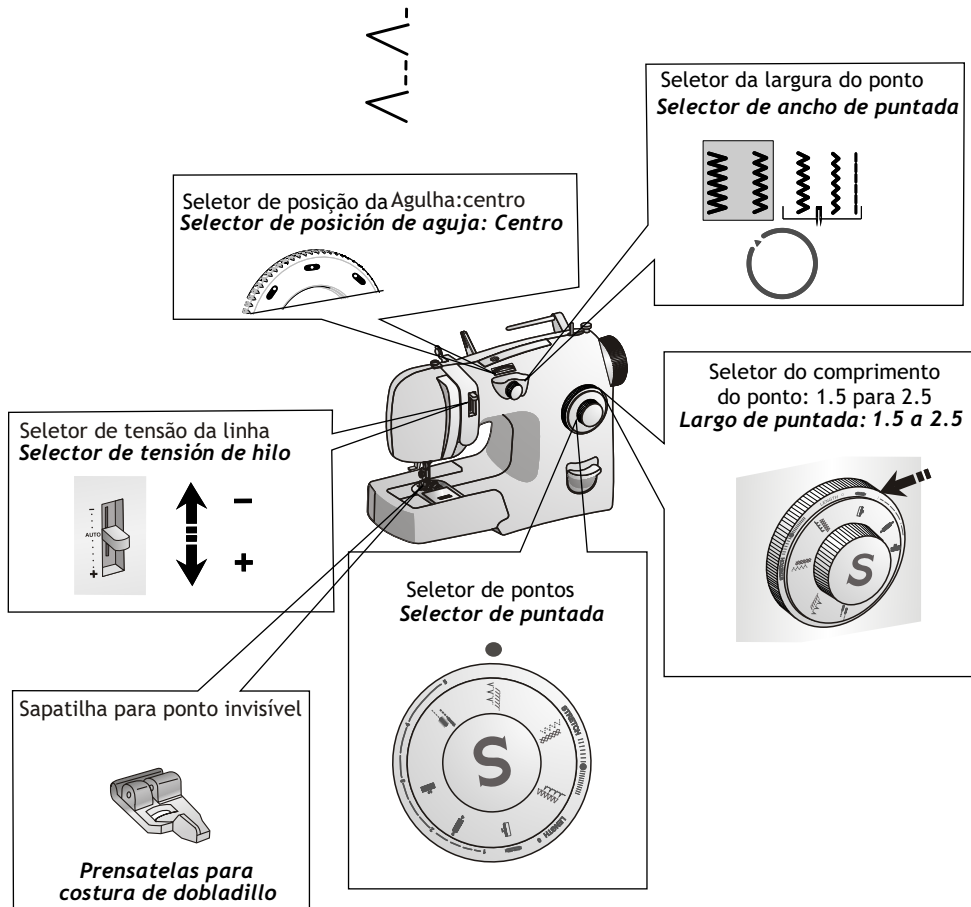

1 Dobre a bainha do lado do avesso e alinhe a 1 cm da beirada.

Si lo desea primero determine el borde de la tela, luego gire el dobladillo al ancho deseado. Asegure con una puntada de refuerzo.

14

Ponto Invisível *Puntada para dobladillo invisible*

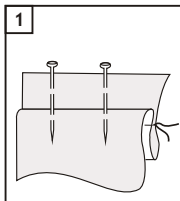

1 Dobre a parte de trás da bainha e prenda o tecido com alfinete.
Doble y coloque alfileres en la tela como se muestra.

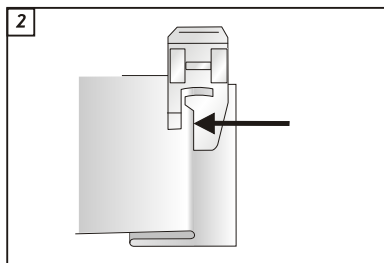

2 Coloque o tecido do avesso embaixo da sapatilha de ponto invisível, com a dobra posicionada de modo que a agulha perfure apenas o lado esquerdo.

Coloque la tela debajo del prensatelas para dobladillos con el dobléz de la tela colocado de modo que la aguja apenas tome el dobléz cuando la aguja se mueva a la izquierda.

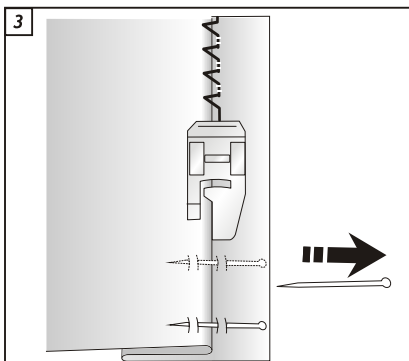

3 Faça o ponto com o controle da largura ajustado e a agulha na posição central.

Use el control de ancho de puntada para ajustar la posición exacta de la aguja.

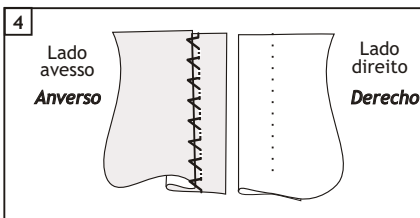

4 No final, a linha é quase invisível no lado direito do tecido, especialmente se usar a cor da linha igual à do tecido.

Cuando termine, el hilo será casi invisible en el lado derecho de la tela, especialmente cuando se usa hilo de color de la tela.

Costurando com agulha dupla Coser con Aguja Doble

15

Importante: O seletor de posição da agulha deverá estar no centro para costuras com agulha dupla.
IMPORTANTE: Sólo puede seleccionarse la posición al centro de la aguja cuando se usa aguja doble.

Seletor de posição da agulha
Selector de posición de la aguja

O ponto deve estar ajustado dentro da escala de agulha dupla. Caso esteja fora da escala, a agulha poderá bater e quebrar.
Seletor da largura do ponto
Selector de ancho de puntada

IMPORTANTE: El ancho de puntada debe ajustarse dentro del rango de la aguja doble. La aguja golpeará el pie y la romperá si el ancho está fuera del rango.

Rango de la aguja

Seletor de tensão da linha
Selector de tensión de hilo

Para costura com agulha dupla o seletor do comprimento deverá estar entre «2» e «4».
Para costura con aguja doble, ajuste el largo de puntada entre «2» y «4».

Seletor de pontos
Selector de puntadas

Seletor do comprimento do ponto
Selector de largo de puntada

Opção de agulha dupla
Use agulha dupla Singer modelo 2025 3mm
Verifique em um revendedor Singer
Aguja doble opcional
Use agujas Singer #2025 (3mm) Consulte a su vendedor Singer.

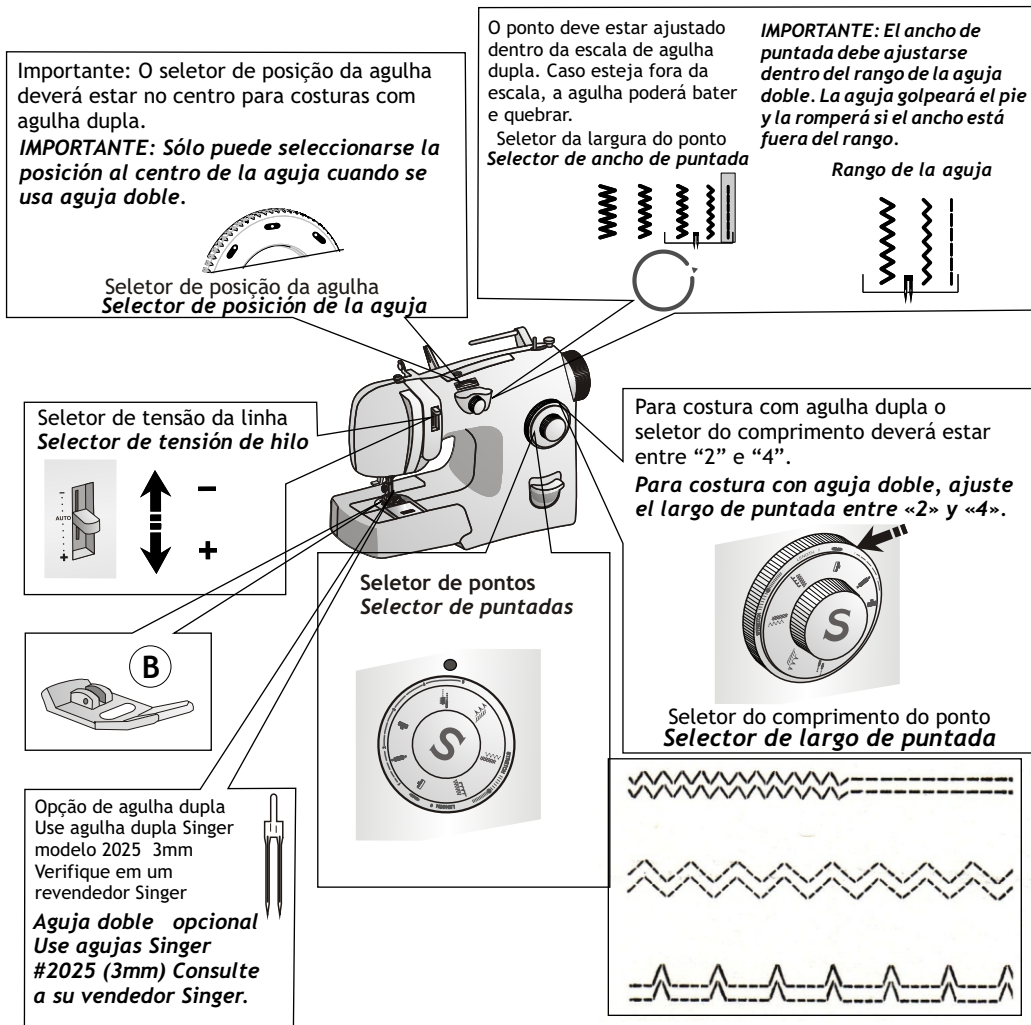

A costura com agulha dupla produz duas costuras paralelas. Ao selecionar o ponto reto você pode criar uma bainha. Selecionando o ponto ziguezague, ou um ponto decorativo, você pode criar outros pontos paralelos. Em cada agulha, utilize uma linha de cor diferente se quiser criar um efeito original.

La costura con aguja doble produce dos hileras de líneas paralelas. Cuando se selecciona una puntada recta e inserta una aguja doble puede crear un dobladillo deportivo o un respunte sofisticado. Seleccione una puntada Zigzag o una puntada decorativa e inserte la aguja doble para crear una hilera doble de una puntada decorativa. Intente ensartar cada ojo de la aguja con un hilo de color distinto para obtener un efecto único.

15

Costurando com agulha dupla *Coser con Aguja Doble*

Cambie a la aguja doble.

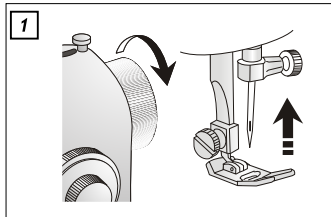

Gire o volante em sua direção até que a agulha esteja na sua posição mais alta.

Gire el volante hacia usted hasta que la aguja esté en la posición más alta.

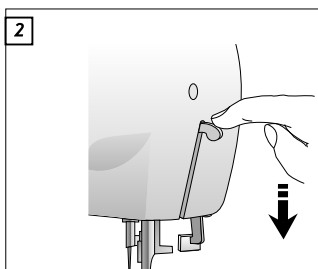

Abaixe o pé-calçador.

Baje la palanca del prensatelas.

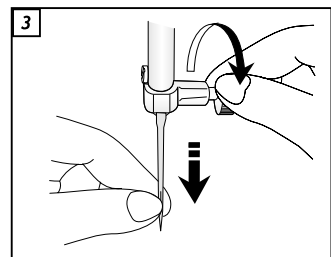

Afrouxe o parafuso fixador da agulha e remova-o.

Afloje el tornillo y quite la aguja.

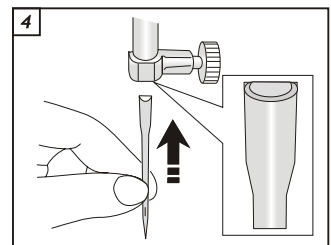

Com a parte chata para trás, introduza a nova agulha tanto quanto possível.

Inserte la aguja doble, colocando el lado plano de la aguja hacia atrás y empuje la aguja hacia arriba.

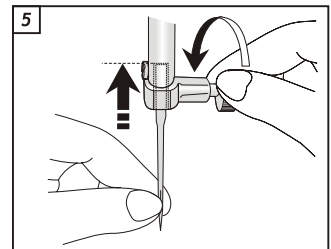

Aperte firmemente o parafuso fixador.

Apriete el tornillo.

Costurando com agulha dupla
Coser con Aguja Doble

15

Passando a linha na máquina com agulha dupla
Ensartando para costura con aguja doble

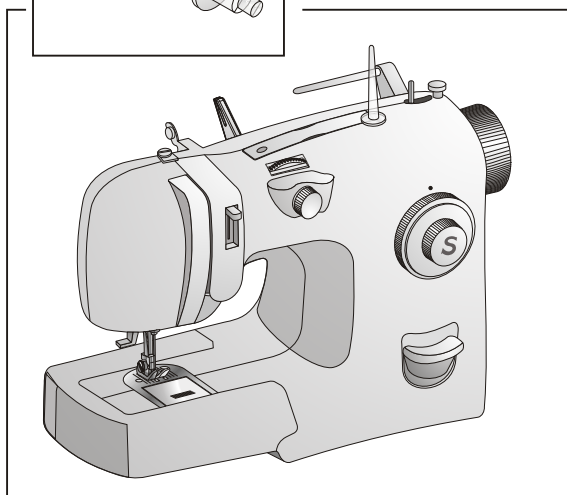
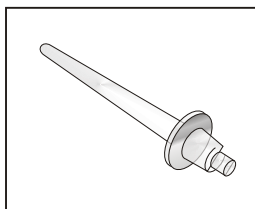

Colocar o pino porta-retrós na abertura da esquerda ao lado do enchedor de bobina.

Inserte el porta carrete en la abertura a la izquierda del devanador de bobina.

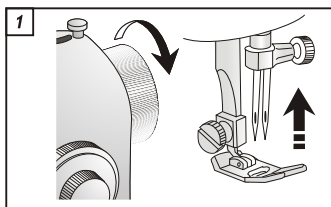

Gire o volante em sua direção até que a agulha esteja na sua posição mais alta.

Gire el volante hacia usted hasta que la aguja esté en la posición más alta.

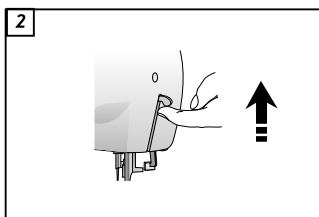

Levante o pé-calcador.

Levante la palanca del prensatelas.

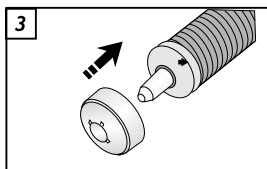

Coloque o carretel de linha no pino porta-carretel horizontal. Prenda com o prendedor de carretel ou prendedor de retrós, dependendo do tamanho de seu carretel de linha.

Deslice el hilo en el porta carrete. Asegure el hilo en su sitio con el sujetador para porta carrete grande o pequeño, dependiendo del tamaño del su carrete de hilo.

15

Costurando com agulha dupla *Coser con Aguja Doble*

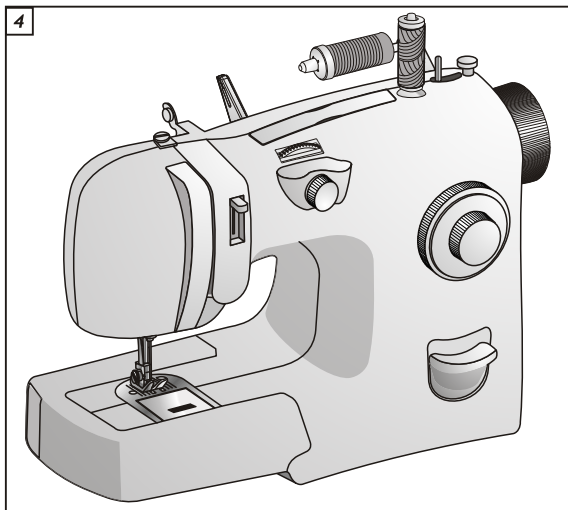

Coloque o carretel da linha no pino porta-carretel vertical. Coloque o outro carretel no pino horizontal.

Coloque un carrete de hilo en el porta carrete vertical. Coloque el otro carrete de hilo en el porta carrete horizontal.

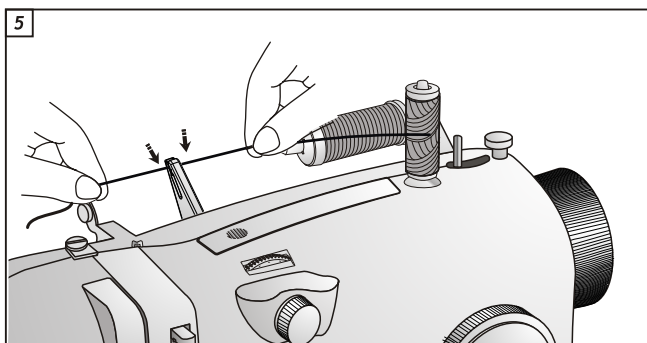

Puxe as linhas dos dois carretéis, segure firme e passe no primeiro guia-fio.

Jale el hilo de ambos carretes, sostenga con firmeza sobre el primer guía hilos. Luego baje las hebras, enganchándolas en el guía hilos.

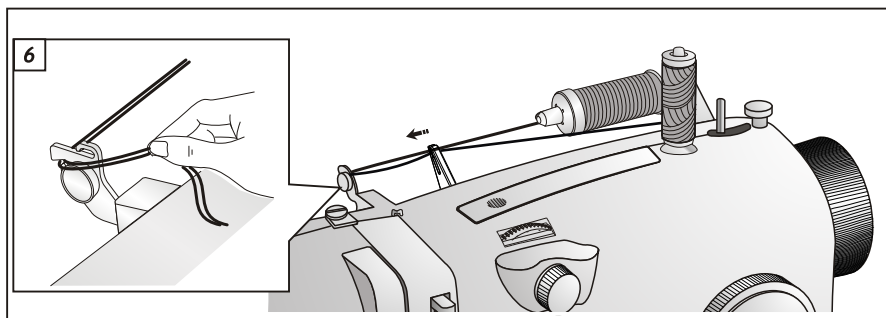

Passé as duas linhas no segundo guia-fio.
Jale ambas hebras por el segundo guía hilos.

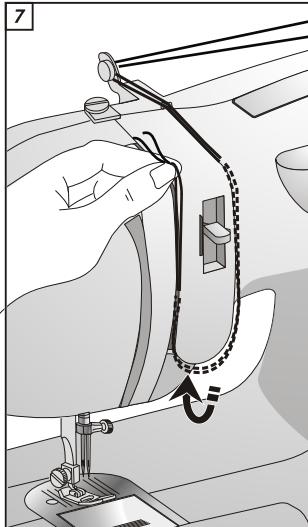

Segure firme a linha com a mão direita passando pelo tensor. Com a mão esquerda passe pelos outros guias-fios. A linha deve estar com tensão entre os guias.

Sostenga con firmeza ambas hebras cerca del carrete con la mano derecha, luego sostenga los extremos de los guía hilos con la mano izquierda, siga las guías hilo. Los hilos deben estar tensos cuando pasen por las guías.

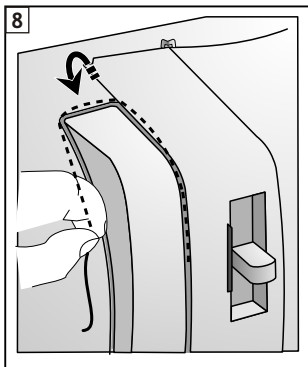

Continue passando a linha pelo guia-fio.

Siga sosteniendo los hilos con firmeza mientras ensarta la máquina.

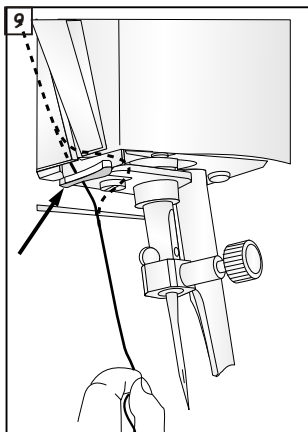

Passa a linha do porta-retrós horizontal pelo último guia-fio que está atrás.

Coloque ambos hilos detrás del guía hilos metálico.

15

Costurando com agulha dupla *Coser con Aguja Doble*

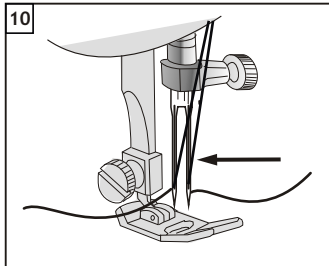

Passa a linha do porta-retrós horizontal pelo furo da agulha direita. A outra linha apenas pelo furo da agulha esquerda. Puxe uns 6 cm da linha, passe por baixo da sapatilha e puxe para trás.

Pase un hilo por el ojo derecho de la aguja, y luego pase el segundo hilo por el ojo izquierdo de la aguja. Jale 6 centímetros aproximadamente de ambos hilos bajo el prensatelas y hacia atrás de la máquina.



Importante: Nunca use o passador de linha automático para duas agulhas.

Importante: Nunca use el ensartador automático con una aguja doble.

Costurando com agulha dupla
Coser con Aguja Doble

15

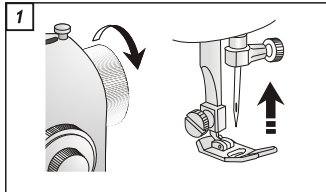

Gire o volante em sua direção até que a agulha esteja na sua posição mais alta.

Gire el volante hacia usted hasta que la aguja esté en la posición más alta.

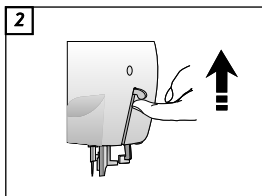

Levante o pé-calçador.

Levante la palanca prensatelas.

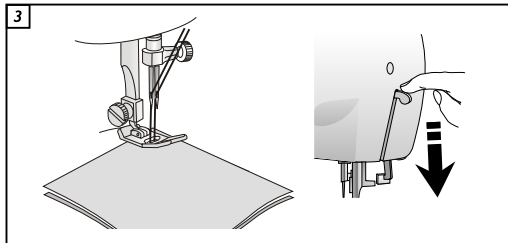

Coloque o tecido embaixo da sapatilha.

Coloque tela debajo del prensatelas y baje la palanca del prensatelas.

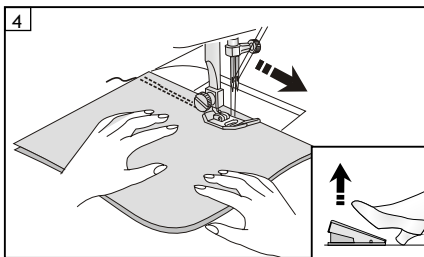

Costure.

Nota: Não use a alavanca de retrocesso com agulha dupla.

Comience a coser.

Nota: No use el botón de retroceso con la aguja doble.

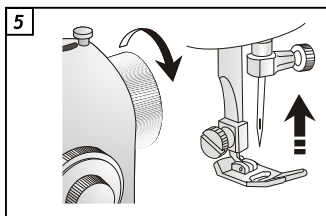

Gire o volante em sua direção até que a agulha esteja na sua posição mais alta.

Gire el volante hacia usted hasta que la aguja esté en la posición más alta.

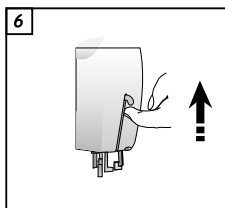

Levante o pé-calçador e retire o tecido.

Levante la palanca del prensatelas y retire la tela debajo del prensatelas.

16

Manutenção *Mantenimiento*

Limpeza da máquina *Limpieza de la máquina*

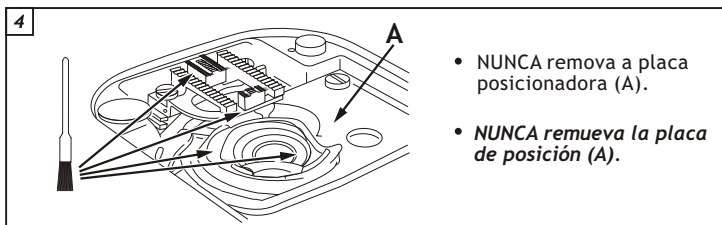
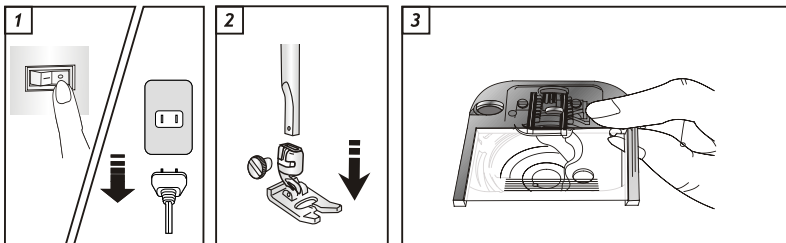
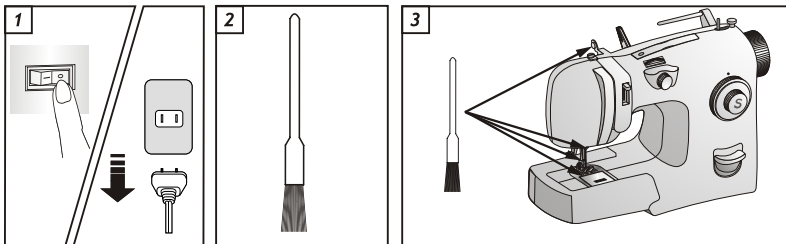
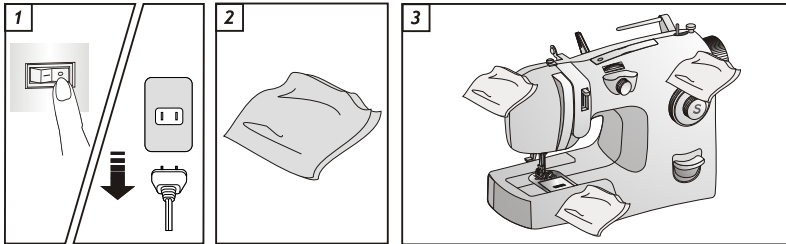

Remover a caixa de bobina
Retirar la caja bobina

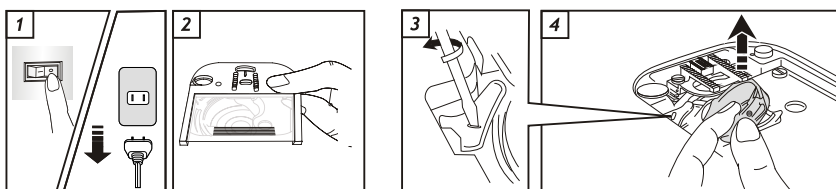

Recolocar a caixa de bobina
Colocar la caja bobina

Colocar la caja bobina

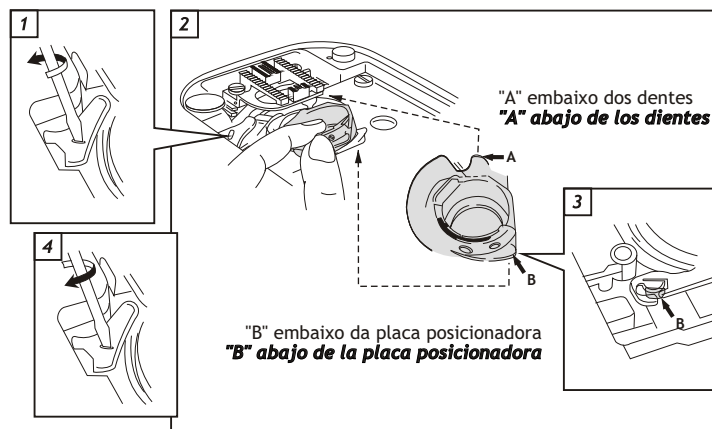

Lubrificação
Lubricación

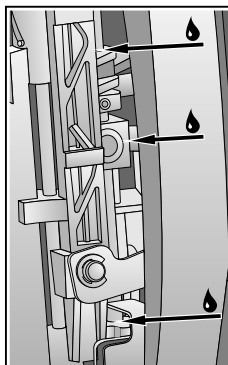
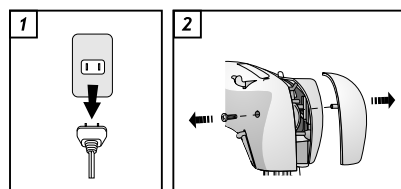

Lubrificar as partes móveis
Lubricar las piezas que se muevan.

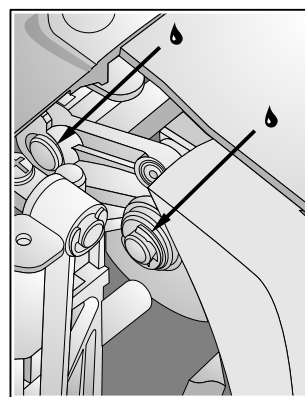

16

Manutenção
Mantenimiento

Guía de verificação de defeitos

A agulha não se movimenta	O plugue está ligado na tomada? O interruptor da máquina está ligado? O pedal controlador está conectado? O eixo do enchedor de bobina está para a direita?
A agulha se move mas não forma o ponto	A agulha está danificada? A agulha está completamente inserida no prendedor? A linha está passada corretamente?
A agulha quebra	A agulha é do tamanho apropriado para o tecido? A agulha está completamente inserida no prendedor? Os controles estão ajustados corretamente? Os acessórios são apropriados para o tipo de costura?
Dificuldades para encher a bobina	A agulha se desenrola livremente do retrós? O eixo do enchedor de bobina está para a direita? A ponta da linha foi segurada no início do enchimento? A linha está enganchando no carretel?
A linha da bobina quebra	A bobina foi enrolada corretamente? A bobina está montada corretamente em sua caixa?
A linha da agulha quebra	A passagem de linha está correta? A linha se desenrola corretamente do retrós? A tensão da linha está muito alta? A caixa de bobina está montada corretamente? As bordas da bobina estão com rebarbas?
Falha nos pontos	A passagem de linha está correta? O tecido está firmemente pressionado pelo pé-calcador? O tipo e o tamanho da agulha estão corretos para o tecido? A agulha está torta?
O tecido não se move corretamente sob o pé-calcador	O pé-calcador está corretamente montado na máquina? O pé-calcador está abaixado? O comprimento do ponto está corretamente ajustado? A alavanca levantadora dos dentes está à direita?

Guía de solución de problemas

<i>La aguja no se mueve</i>	¿Está el cable conectado a la clavija? ¿Está el interruptor encendido? ¿Está el controlador conectado? ¿Está el eje devanador a la derecha?
<i>La aguja se mueve pero la puntada no se forma</i>	¿Tiene algún defecto la aguja? ¿Está la aguja colocada correctamente en el prendedor? ¿Están la aguja y la bobina enhebradas correctamente?
<i>La aguja se quiebra</i>	¿Está la aguja enhebrada correctamente? ¿Es el tamaño de la aguja apropiado para la tela? ¿Está la aguja colocada correctamente? ¿Están los controladores ajustados correctamente?
<i>Dificultades para devanar la bobina?</i>	¿Se desenrolla el hilo libremente del carrete? ¿Está el eje devanador de la bobina a la derecha? ¿Sujetó la punta del hilo al comienzo del devanado? ¿Se engancha el hilo en el carrete?
<i>El hilo inferior se corta</i>	¿Se enrolló el hilo de la bobina correctamente? ¿Está la bobina instalada en la caja bobina correctamente?
<i>El hilo superior se corta</i>	¿Está la máquina enhebrada correctamente? ¿Se desenrolla el hilo del carrete libremente? ¿Es el tamaño correcto de la aguja para el hilo? ¿Está la tensión superior del hilo muy alta? ¿Está instalada la caja bobina correctamente? ¿Tienen las puntas de la bobina alguna rebaba?
<i>Falla en las puntadas</i>	¿Está correcto el enhebrado de la aguja? ¿Está la tela presionada por el prensatelas firmemente? ¿Están correctos el tipo y el tamaño de la aguja para la tela? ¿Está la aguja torcida?
<i>La tela no se mueve correctamente bajo el prensatelas</i>	¿Está el prensatelas instalado correctamente en la máquina? ¿Está el largo de la puntada ajustado correctamente? ¿Está el prensatelas abajo? ¿Está la palanca aislante de los dientes impelentes hacia la derecha?

SINGER®

Impresso no Brasil
Impreso en Brasil

Port. / Spa.

Peça nº / ***Pieza N°.***
360101-021